

la sottoscritta **BALESTRACCI AGNESE MARIA**

consapevole delle sanzioni penali richiamate dall'art. 76 del D.P.R. 28/12/00 n. 445 in caso di dichiarazioni mendaci e della decadenza dei benefici eventualmente conseguenti al provvedimento emanato sulla base di dichiarazioni non veritiere, di cui all'art. 75 del D.P.R. del 28/12/00 n. 445; ai sensi e per gli effetti dell'artt. 46 e 47 del citato D.P.R. 445/2000; sotto la propria responsabilità

Ai sensi dell'art. 38 del D.P.R. 445 del 28.12.2000 la dichiarazione è sottoscritta dall'interessato in presenza del dipendente addetto ovvero sottoscritta e presentata unitamente a copia fotostatica di un documento di identità del sottoscrittore.

È ammessa la presentazione anche via fax, per via telematica o a mezzo posta.

DICHIARA:

che le informazioni del presente curriculum sono veritiere

Autorizzo il trattamento dei miei dati personali presenti nel curriculum vitae ai sensi del Decreto Legislativo 2018/101 e del GDPR (Regolamento UE 2016/679).



CURRICULUM VITAE



INFORMAZIONI PERSONALI

Nome Cognome AGNESE MARIA BALESTRACCI

Indirizzo

Telefono

E-mail

Cittadinanza

Data di nascita

ESPERIENZE LAVORATIVE

Dall' Agosto 2023 Insegnante di ruolo cattedra di Violino (AM55) Liceo Musicale "L. Bianciardi" di Grosseto

Anno Scolastico 2021-2022 Cattedra di Violino Scuola Secondaria di Primo Grado "G. Carducci" Arcidosso, Grosseto

Anno Scolastico 2020-21	35 giorni di supplenza cattedra di Violino presso il Liceo Musicale “L. Bianciardi” di Grosseto
2020	Organizzazione della Stagione Musicale “Sincronie festival” 2020, ciclo di sei eventi musicali e culturali incentrati sullo studio e l’esecuzione di opere di compositori italiani dai primi anni del ‘900 fino ad oggi, con la presenza di solisti come F. Dillon, L. Sanzò, Rohan de Saram e C. Pasceri e con il patrocinio di Regione Lazio e Cidim Comitato Nazionale Musica.
Anno Scolastico 2018-19	84 giorni di supplenza cattedra di Violino presso il Liceo Musicale “L. Bianciardi” di Grosseto
Aprile 2018	Docenza nel “Workshop” di Quartetto come componente del “Quartetto Sincronie” Secondo Violino Conservatorio di Musica “U. Giordano” di Foggia
Anno Scolastico 2016-2017	Cattedra annuale di Violino presso il Liceo Musicale “L. Bianciardi” di Grosseto
Anno Accademico 2012-2013	Membro del Consiglio di Amministrazione dell’I.S.S.M. “Rinaldo Franci” di Siena in qualità di rappresentante studentesco.
Anno Accademico 2012-2013	Docente di Violino come supporto ai corsi di base presso l’I.S.S.M. “Rinaldo Franci” di Siena. Incarico dopo selezione pubblica.
Anno Accademico 2011-2012	Docente di Violino come supporto ai corsi di base presso l’I.S.S.M. “Rinaldo Franci” di Siena. Incarico dopo selezione pubblica.
ATTIVITA’ PROFESSIONALE	
Dicembre 2023	USCITA CD PER LA CASA DISCOGRAFICA STRADIVARIUS (STR37281): QUARTETTO SINCRONIE G.F. MALIPIERO: QUARTETTI 2-3-6 C. MONTEVERDI: MESSA A QUATTRO VOCI 1650 POST.
2019-2022	ORCHESTRA DEL TEATRO SAN CARLO DI NAPOLI COLIBRÌ ENSEMBLE – ORCHESTRA DA CAMERA DI PESCARA I SOLISTI AQUILANI: ISTITUZIONE MUSICALE E SINFONICA DEL FRIULI VENEZIA GIULIA ORCHESTRA DELLA FONDAZIONE LIRICO SINFONICA PETRUZZELLI E TEATRI DI BARI ORCHESTRA “LEONORE” DI PISTOIA
2015-2018	ORCHESTRA DEL TEATRO OLIMPICO DI VICENZA (SPALLA DEI SECONDI VIOLINI) ORCHESTRA GIOVANILE “LUIGI CHERUBINI” DI PIACENZA ORCHESTRA GIOVANILE ITALIANA DI FIESOLE ORCHESTRA DEL FESTIVAL PUCCINIANO DI TORRE DEL LAGO PUCCINI (LU)

YOUNG TALENTS ORCHESTRA FONDAZIONE ERNST & YOUNG MILANO
 ORCHESTRA DA CAMERA DI MANTOVA
 ORCHESTRA DA CAMERA DI BRESCIA
 ORCHESTRA DA CAMERA DI PERUGIA
 ORCHESTRA "ANTONIO VIVALDI" DI MORBEGNO (SO)
 ORCHESTRA "CITTÀ DI SIENA"
 ORCHESTRA "CITTÀ DI GROSSETO"

Dal 2015 SECONDO VIOLINO DEL "QUARTETTO SINCRONIE"
[HTTPS://WWW.QUARTETTOSINCRONIE.IT/](https://www.quartetτοςincronie.it/)

ISTRUZIONE FORMAZIONE ARTISTICA

Novembre 2024 Diploma in Violino II LIVELLO presso Conservatorio Statale "R. Franci" di Siena con votazione di 110/110 e lode
 Dicembre 2023 Superamento Concorso Ordinario Scuola Secondaria di Primo Grado AM56 VIOLINO con votazione 206,5/250
 19 Giugno 2023 Diploma ABRSM (Associated Board of Royal Schools of Music) in Violino Licentiate of the Royal Schools of Music LIVELLO LRSM Passed with Distinction
 12 Giugno 2023 Superamento Concorso Ordinario Scuola Secondaria di Secondo Grado AM55 VIOLINO con votazione 213/250

TITOLO 1 29 Settembre 2021 Diploma di Perfezionamento in Musica da Camera, Accademia Nazionale di Santa Cecilia, Roma

2019 Ammissione Corso di Perfezionamento Triennale in Musica da Camera Accademia Nazionale di Santa Cecilia, Roma

A.A. 2017-2018 Perfezionamento Annuale di Violino "Accademia Panunzi" M° Yulia Berinskaya

A.A. 2018 Iscrizione corso triennale di perfezionamento in violino "Milano Music Masterschool" con il M° Yulia Berinskaya

6 Giugno 2016 Diploma del Corso Biennale di Violino con il M° Marco Fiorini presso la Scuola di Musica di Fiesole (FI)

A.A. 2016-2017 Centro Studi di Arte di Firenze Corso Perfezionamento di Violino M° Cristiano Rossi

TITOLO 2 29 Settembre 2010 Diploma di Violino I.S.S.M. "Rinaldo Franci" di Siena Votazione 10/10 con il M° Luca Rinaldi

UNIVERSITARIA

5 Maggio 2021 **Corso di Perfezionamento Universitario Annuale di 1500 ore e 60 CFU**
in: “Metodologia CLIL nella scuola secondaria di primo e secondo grado
(con riferimento alla lingua Inglese)”
Università per Stranieri “D. Alighieri” Reggio Calabria L.R. con D.M. N° 504 Del
17/10/2007

16 Maggio 2018 **Master Universitario di Primo Livello Annuale (1500 Ore 60 Cfu) con
Conseguimento di 24 CFU Insegnamento**
Metodologie Didattiche, Psicologiche, Antropologiche e Teoria e Metodi Di
Progettazione
Università per Stranieri “D. Alighieri” Reggio Calabria L.R. con D.M. N° 504 Del
17/10/2007

3 Luglio 2017 **Diploma Di Perfezionamento Universitario Annuale (1500 Ore 60 Cfu):**
“Strategie e Metodi di Intervento sulla Disabilità in Ambito Didattico.”
Università per Stranieri “D. Alighieri” Reggio Calabria L.R. con D.M. N° 504 Del
17/10/2007

7 Maggio 2014 **Master Universitario di Primo Livello Annuale:**
“Bisogni Educativi Speciali ed Integrazione Scolastica: Buone Prassi e
Modalità Didattica”
Università Europea di Roma L.R. con D.M. 110 Del 4/5/2005

SCOLASTICA

6 Luglio 2010 Diploma di Maturità Classica Liceo Classico “Giovanni Chelli” Grosseto
Votazione 100/100

PERFEZIONAMENTO MUSICALE

27 OTTOBRE 2023 Workshop E-Learning: Macbeth di Verdi
Direzione Arte, Cultura e Beni Storici Banca Intesa San Paolo

TITOLO 3

23 Agosto 2020 Vincitrice di borsa di studio “Associazione Progetto Musica” di Udine per la
partecipazione a Masterclass di Musica da Camera a Kotschach-Mauthen
(Austria)

2 Marzo 2019 Seminario: “La musica per L’inclusione” condotto da Luciano Mammana,
Siena

21 Aprile 2018 Seminario: “Spazi Sonori Teatrali e Personali: le forme dell’esser(e)ci”
condotto da Gianluca Taddei, Siena

21 Luglio 2017 Corso di Perfezionamento Musica da Camera M° Adrian Pinzaru,
Bardonecchia

20-21 Marzo 2017 Workshop di Violino Accademia Panuzzi Docente M° Yulia Berinskaya,
Bracciano (RM),

1-5 Settembre 2016 Corso di formazione orchestrale tenuto dalle prime parti dell’Orchestra da
Camera di Mantova con esibizione di merito come Violino nell’Orchestra da
Camera di Mantova diretta dal M° U. Benedetti Michelangeli.

28 Febbraio 2015 Seminario: “La Musica e le Emozioni, Prof. Vincenzo Masini, Grosseto

7-11 Gennaio e 11-15 Febbraio 2015	Corso di Formazione Orchestrale e Vocale con i M° Leon Spierer e Francesco Erle, Società del Quartetto di Vicenza, Palazzo Leoni Montanari Vicenza,
19-22 Febbraio 2015	Master Class di Perfezionamento Violinistico M° Francesco Senese, Colico (LC)
1-8 Settembre 2011	Master Class di Violino tenuto dal M° Cristiano Rossi, Lucca
19-26 Luglio 2010	Master Class per Violinisti e Pianisti con Orchestra tenuto dal M° Michele Manganeli, M° Luca Rinaldi, M° Andrea Turini, Fiesole
28-29-30 Marzo 2008	Master Class di Violino tenuto dal M° Beatrice Antonioni, Grosseto, Attestato di Merito
26-27 Maggio 2007	Master Class di Introduzione alla Prassi Esecutiva della Musica Barocca (Violino) tenuto dal M° Amelia Isabella Bianchi, Grosseto
29-30 Aprile 1 Maggio 2005	Master Class di Interpretazione Musicale in Violino tenuto dal M° Marcello Abbado, Grosseto
2-3 Febbraio 2002	Master Class di Violino tenuto dal M° Zoran Milenkovic, Grosseto
PERFEZIONAMENTO MUSICALE DI QUARTETTO	
21 Ottobre-23 ottobre 2021	Composition Lab tenuto da Caroline Shaw come quartetto residente allo Stauffer Center for Strings di Cremona
TITOLO 4	2-3 Ottobre 2021 Workshop: Research-led performance: armonia e forma nei quartetti per archi di John Cage, Bruno Maderna e Giacomo Manzoni. Fondazione Giorgio Cini Venezia
TITOLO 5	29 Agosto 4 Settembre 2020 Masterclass di Quartetto, Festival di Portogruaro quartetto docente: "Quartetto Prometeo"
Anno Accademico 2017-2018	Corso Annuale di Perfezionamento "Accademia Europea del Quartetto" della Scuola di Musica di Fiesole (FI) con i M° M. Da Silva e A. Nannoni
2017	Corso di Perfezionamento presso Accademia di Musica di Pinerolo (TO) M° A. Pinzaru
19-22 Giugno 2017	Dopo selezione partecipazione al Workshop: "La creazione del timbro, gli strumenti ad arco amplificati in George Crumb, Franco Oppo, Fausto Romitelli e Giacinto Scelsi. Fondazione Cini Venezia
2017	Corso di perfezionamento presso "Sibelius Academy" a Savonlinna (Finlandia)
TITOLO 6	14-28 Agosto 2016 Corso di perfezionamento in Musica da Camera presso International Summer Academy Reichenau (Austria)
31 Agosto-12 Settembre 2015	Corso di Alto Perfezionamento in Quartetto d'Archi tenuto dal "Quartetto di Cremona", Bogliasco (GE)
TITOLO 7	2015 Corso di perfezionamento presso "Academie Ravel" a Saint Jean de Luz Ciboure (Francia), tenuto da M. Da Silva Quatuor Ysaye

1-9 Agosto 2015

Corso di Alto Perfezionamento in Quartetto d'Archi tenuto dal "Quartetto di Cremona", Bogliasco (GE)

IDONEITA' ORCHESTRALI

13 Aprile 2021

ISTITUZIONE MUSICALE E SINFONICA DEL FRIULI VENEZIA GIULIA

Conseguimento Idoneità Violino di fila

(Concorso per contratto a tempo indeterminato)

<https://www.fvgorchestra.it/wp-content/uploads/2021/04/Verbale-Audizioni-Bando-1-2021.pdf>

14 Gennaio 2020

FONDAZIONE LIRICO SINFONICA PETRUZZELLI E TEATRI DI BARI

Conseguimento Idoneità Violino di fila

https://www.fondazionepetruzzelli.it/wp-content/uploads/2020/01/VIOLINO_DI_FILA_esito_definitiv_NEW.pdf

19 Giugno 2014

ORCHESTRA DEL FESTIVAL PUCCINIANO

Conseguimento Idoneità Orchestrale: Violino di fila

16 Giugno 2014

ORCHESTRA GIOVANILE ITALIANA

Conseguimento Idoneità Orchestrale: Violino di fila

5 Ottobre 2014

ORCHESTRA DEL TEATRO OLIMPICO

Conseguimento Idoneità Orchestrale: Violino di fila

**INSERIMENTO IN GRADUATORIE
AFAM PER TITOLI ED ESAME**

Settembre 2021

CONSERVATORIO DI MUSICA "L. CAMPIANI" DI MANTOVA

Selezione pubblica per la formazione di graduatorie triennali per l'individuazione di esperti per i corsi di base (livello primario)

TRIENNIO 2021-2024

SECONDA IN GRADUATORIA DEFINITIVA classe di MUSICA DI INSIEME PER STRUMENTI AD ARCO

Settembre 2021

CONSERVATORIO DI MUSICA "L. CAMPIANI" DI MANTOVA

Selezione pubblica per la formazione di graduatorie triennali per l'individuazione di esperti per i corsi di base (livello primario)

TRIENNIO 2021-2024

QUINTA IN GRADUATORIA DEFINITIVA classe di VIOLINO

Aprile 2021

CONSERVATORIO DI MUSICA "L. CAMPIANI" DI MANTOVA

Selezione pubblica per la formazione di graduatorie triennali per l'individuazione di esperti per i corsi di base (livello secondario)

TRIENNIO 2020-2023

SECONDA IN GRADUATORIA DEFINITIVA classe di VIOLINO

Ottobre 2020

I.S.S.M "C. MONTEVERDI" CREMONA,

Insegnamento **VIOLINO CORSI DI BASE**

CONCORSI MUSICALI

7-8 Maggio 2011

Primo Premio Sez. Duo (Pianoforte e Violino) 7° Rassegna Musicale A.Gi.Mus., Sanremo

6 GIUGNO 2010

PRIMO PREMIO SEZ. SOLISTI 2° CONCORSO NAZIONALE MUSICALE DEL CHIANTI, TAVARNELLE VAL DI PESA

Novembre 2010

Vincitrice di selezione pubblica per attribuzione di concerto solista con l'Orchestra "Citta di Siena" diretta dal M° Michele Manganelli

15-25 Marzo 2003

PRIMO PREMIO SEZ. SOLISTI 4° CONCORSO NAZIONALE DI ESECUZIONE MUSICALE "RIVIERA ETRUSCA", SAN VINCENZO

COMPETENZE LINGUISTICHE

MADRELINGUA ITALIANA

ALTRA LINGUA INGLESE

- Capacità di lettura LIVELLO ECCELLENTE
- Capacità di scrittura LIVELLO ECCELLENTE
- Capacità di espressione orale LIVELLO ECCELLENTE

2 Febbraio 2023

Certificato Livello C1: ESB Level 2 Certificate in ESOL International All Modes (C1CEFR)

2-22 Agosto 2012

Corso di Inglese Intermediate and Advanced Level "Full Time" presso English Language Institute di Bristol

14 Aprile 2010

Certificato Livello B2 Lingua Inglese University of Cambridge ESOL

COMPETENZE INFORMATICHE

2 Agosto 2020

Certificazione P.E.K.I.T. (Permanent Education Knowledge Information Technology Project) Fondazione Onlus Sviluppo Europa Ente autorizzato MIUR

20 Maggio 2019

Corso di 200 ore con esame finale "Skill LIM": acquisire competenze sulla LIM A.I.M.C. (soggetto Qualificato MIUR)

20 Maggio 2019

Corso di 200 ore con esame finale "Skill TABLET" "Acquisire competenze sul Tablet" A.I.M.C. (soggetto Qualificato MIUR)

13 Febbraio 2008

Certificazione Informatica ECDL

ALTRA FORMAZIONE CULTURALE

25 Ottobre 2024

Workshop
Borsi Gudonov di Musorgskij Imago Vox Intesa San Paolo
Teatro alla Scala

28 Luglio 2024

Corso di formazione di 30 ore
Il Museo racconta il Teatro
Museo teatrale alla Scala, MIM

28 Luglio 2024

Corso di formazione di 25 ore
Intelligenza Artificiale e display interattivi: il futuro della didattica
La fabbrica Samsung, MIM

4 Febbraio 2024

Seminario didattico – Tosca Imago Vox Intesa San Paolo
Teatro alla Scala

27 Ottobre 2023

Workshop: Macbeth di Verdi Imago Vox Intesa San Paolo
Teatro alla Scala

	2 Gennaio 2024	Corso E-Learning: L'utilizzo del metodo Feuerstein per il potenziamento cognitivo
	24 Luglio 2023	Corso E-Learning: Innovative Distance Teaching Methods Università di Foggia
	13 Luglio 2023	Corso E-Learning: Empowering support for mental health Università di Modena e Reggio in Emilia
	1 Luglio 2023	Corso E-Learning: Check&Design. Digital Information Literacy and collaborative learning at school (2a ed.). Languages: Ita Eng Università del Sacro Cuore di Milano
	21 Gennaio 2023	Corso E-Learning: Virtualmente (2a ed.) Università Cattolica del Sacro Cuore Milano
	14 Gennaio 2023	Corso E-Learning: Apprendimento e insegnamento accessibili Università degli Studi di Genova
	16 Agosto 2022	Corso E-Learning: Tecnica della rappresentazione audiovisiva Università degli Studi di Catania
	9 Agosto 2022	Corso E-Learning: Psicologia generale Università Ca' Foscari Venezia
	18 Agosto 2021	Corso E-Learning: Percorsi "integrati" di personalizzazione della Didattica
	5 Agosto 2021	Corso E-learning: Cyberbullismo - corso base per educatori (2° ed.) Università degli Studi di Perugia
	2 Luglio 2021	Corso E-learning: Ricerca dell'informazione e documentazione in campo educativo (Ed. 2019-20) Università di Modena e Reggio in Emilia
TITOLO 8	29 Giugno 2021	Corso E-learning: Comunicare e agire con "cura" nei contesti educativi
	31 Agosto 2019	Corso E-learning: La gestione di dati multimediali nell'ambito del digital Heritage, Università Politecnica delle Marche
	16 Agosto 2019	Corso E-learning: I Media Audiovisivi: scenari convergenti, Università degli Studi di Ferrara
	13 Agosto 2019	Corso E-learning: Interpretare il linguaggio del corpo, Life Learning
TITOLO 9	12 Agosto 2019	Corso E-learning: Counselling e accompagnamento per l'individuazione delle competenze (4° ed.) RUIAP Rete Universitaria per L'apprendimento Permanente
	23 Agosto 2018	Corso E-learning: Cyberbullismo; corso base per insegnanti, genitori ed educatori, Università degli Studi di Perugia
	20 Agosto 2018	Corso E-learning: Tecnologie Didattiche e Percorsi di Inclusione. Università del Salento
TITOLO 10	21 Agosto 2018	Corso E-Learning: Pedagogia speciale e problemi educativi. Università degli Studi di Modena e Reggio Emilia
TITOLO 11	18 Agosto 2018	Corso E-Learning: BES: Inclusività e strumenti di intervento (50 ore). A.S.N.R.O.R.

23 Febbraio 2017

Corso E-learning di formazione generale per lavoratori "Sicurezza nei Luoghi di Lavoro" 4 ore Modulo Rischi Specifici Rischio Medio

23 Febbraio 2017

Corso E-learning di formazione generale per lavoratori "Sicurezza nei Luoghi di Lavoro" 4 ore Modulo Base Rischio Medio

5 Maggio 2017

Corso E-learning "ADHD" 20 ore erogato da: "Associazione Mnemosine" Ente accreditato MIUR

**ALTRA ATTIVITÀ ARTISTICO
CULTURALE**

Dicembre 2015

Articolo scritto per la rivista mensile "MusiCare" N° 5

25 Maggio 2005

Vincitrice Concorso Letterario "Lando Socci" Serra Club International di Grosseto

INTERESSI

Fin da bambina ha praticato con successo sport diversi anche a livello agonistico distinguendosi nell' Atletica e nel nuoto.

Nel 2004, con la rappresentativa Toscana, è stata campionessa italiana di Nuoto Salvamento.

Attiva nel volontariato, ha vissuto il periodo COVID come volontaria temporanea della Croce Rossa Italiana offrendo supporto attivo alle forniture alimentari e di generi di prima necessità alle persone anziane o in isolamento del comune di Grosseto.

Dall' Agosto 2020 è Volontario Effettivo della CRI.

Appassionata di arte e di viaggi ha visitato mostre e musei in numerose città in diversi paesi nel mondo

Luogo e data

GROSSETO 18 Marzo 2025

Firma

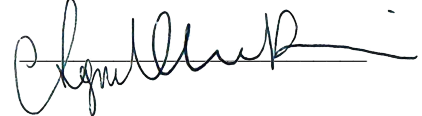

la sottoscritta BALESTRACCI AGNESE MARIA,

consapevole delle sanzioni penali richiamate dall'art. 76 del D.P.R. 28/12/00 n. 445 in caso di dichiarazioni mendaci e della decadenza dei benefici eventualmente conseguenti al provvedimento emanato sulla base di dichiarazioni non veritiere, di cui all'art. 75 del D.P.R. del 28/12/00 n. 445; ai sensi e per gli effetti dell'artt. 46 e 47 del citato D.P.R. 445/2000; sotto la propria responsabilità

Ai sensi dell'art. 38 del D.P.R. 445 del 28.12.2000 la dichiarazione è sottoscritta dall'interessato in presenza del dipendente addetto ovvero sottoscritta e presentata unitamente a copia fotostatica di un documento di identità del sottoscrittore.

E' ammessa la presentazione anche via fax, per via telematica o a mezzo posta.

DICHIARA:

di essere in possesso dei titoli elencati nel presente allegato.

Autorizzo il trattamento dei miei dati personali presenti nel curriculum vitae ai sensi del Decreto Legislativo 2018/101 e del GDPR (Regolamento UE 2016/679).

Grosseto 18-03-2025

Prof. Agnese Maria Balestracci

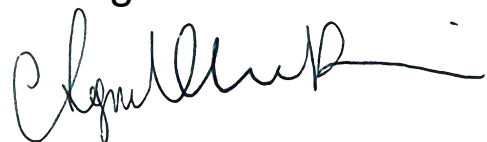

TITOLO 1



ACCADEMIA NAZIONALE
DI SANTA CECILIA
AS/sp
Fondazione

Accademia Nazionale di Santa Cecilia

Prot. n.	6737
Data	20.09.2022

CERTIFICATO DI DIPLOMA

Si certifica che la violinista AGNESE MARIA BALESTRACCI, nata a Pietrasanta (LU) il 12.01.1992, dopo aver frequentato negli anni accademici 2019/2020 e 2020/2021 il Corso di perfezionamento di Musica da Camera, istituito con R.D. 22 giugno 1939, n°1076, tenuto presso questa Accademia dal M° Carlo Fabiano, ha conseguito in data 29 settembre 2021 il diploma di perfezionamento del corso suddetto, riportando la votazione di punti 8,75=(OTTO e 75) su dieci.

Si rilascia a richiesta dell'interessata, in carta libera, per gli usi consentiti dalla legge

IL PRESIDENTE SOVRINTENDENTE

(*Michele dall'Ongaro*)

TITOLO 2

REPUBBLICA ITALIANA
MINISTERO DELL'ISTRUZIONE, DELL'UNIVERSITÀ E DELLA RICERCA



ISTITUTO MUSICALE

(1) I.S.S.M. "Rinaldo Fracini" - Siena

SCUOLA DI Siolimo

PAREGGIATA CON DPR 31.19.1985 N.1020 (2)

DIPLOMA

DI Siolimo

CONFERITO A BALESTRACCI AGNESE MARIA

IL 29 settembre 2010



IL DIRETTORE
[Handwritten Signature]



(1) Denominazione e sede.
(2) Indicare gli estremi.

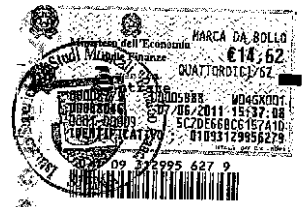

RISULTATO DEGLI ESAMI

SOSTENUTI DA Balotacci Agnese Carolina Maria
 NATA A Pietrasanta (LU) IL 12 gennaio 1992



MATERIA PRINCIPALE Violino

1^a PROVA: DIECI; 2^a PROVA: DIECI; 3^a PROVA: DIECI; PUNTI DIECI=
 4^a PROVA: DIECI; 5^a PROVA: DIECI; 6^a PROVA: DIECI; "
 7^a PROVA: DIECI; Titolo di es. finale: DONNA; "
 "

MATERIE COMPLEMENTARI

Materie letterarie	PUNTI	equivalenze
Licenza di Teoria e Solfeggio	"	NOVE =
Licenza di Pianoforte complementare	"	OTTO =
Licenza di Culture letterarie Generali Pleinno	"	OTTO,50 =
Licenza di Storia della Musica	"	OTTO,50 =
Licenza di Francese	"	NOVE =
	"	
	"	
	"	
	"	

CONSEGNATO IL 7 giugno 2011

IL SEGRETARIO
Bianca Campari



IL DIRETTORE
[Signature]

Lettera conferimento incarico per borsa di studio

premessi che:

- l'Associazione Progetto Musica, grazie a un finanziamento del Ministero italiano per i Beni e le Attività Culturali e per il Turismo attraverso il Bando "Boarding Pass Plus" e della Regione Friuli Venezia Giulia ha realizzato il progetto "Nei Suoni dei Luoghi 2020 International", nato con l'intento di formare musicalmente e promuovere all'estero alcuni giovani talenti italiani e stranieri.
- A tal fine la Direzione Artistica ha provveduto a individuare tramite audizioni i migliori studenti ai quali viene offerta l'opportunità, a completamento del loro percorso didattico di studi, di seguire un percorso musicale formativo ad hoc, partecipando ad una masterclass di musica da camera, studiando insieme e mettendo all'opera i loro talenti.
- **Agnese Maria Balestracci** è stata selezionata per la concessione di una borsa di studio relativa alla partecipazione a una masterclass che si terrà a Kötschach - Mauthen, in Austria, dal 23 al 25 agosto 2020.
- Tutto ciò premesso l'Associazione Progetto Musica concede a Agnese Maria Balestracci, nata a Pietrasanta (LU) il 12/01/1992 residente a Grosseto (GR), via Etiopia 145, una borsa di studio comprendente la partecipazione alla masterclass che si terrà a Kötschach - Mauthen, in Austria, dal 23 al 25 agosto 2020.

Il valore della borsa di studio che l'Associazione Progetto Musica erogherà a favore di Agnese Maria Balestracci è di € 300,00, comprensiva di ogni onere e imposta prevista dalla legge.

La borsa di studio verrà erogata entro il 30.09.2020.

In caso di impossibilità a partecipare alle attività formative – professionali la borsista dovrà darne tempestiva comunicazione.

La borsista autorizza l'Associazione Progetto Musica, ai sensi del D. Lgs. n. 196/2003, a utilizzare e a trasmettere i suoi dati personali e professionali per qualsiasi necessità correlata al rapporto che si instaurerà con il presente incarico.

Udine, 23/08/2020

ASSOCIAZIONE PROGETTO MUSICA
Il Direttore Generale Loris Celetto



La BORSISTA: Agnese Maria Balestracci



Kötschach - Mauthen, 25/08/2020

La sottoscritta Agnese Maria Balestracci
nata a Pietrasanta (LU) il 12/01/1992
residente a Grosseto (GR), via Etiopia 145

DICHIARA

di aver ricevuto in data odierna l'importo di Euro 300,00
dall' Associazione Progetto Musica
Viale Duodo 61, Udine
Codice fiscale 90013050316 - Partita IVA 00493570311

per la concessione di una borsa di studio relativa alla partecipazione a una masterclass che si è
tenuta a Kötschach - Mauthen, in Austria, dal 23 al 25 agosto 2020 nell'ambito del progetto "Nei
suoni dei luoghi 2020 International".

Data 25.08.2020

Firma 

NSDL 2020 INTERNATIONAL

Das Festival Nei Suoni dei Luoghi hat in diesem Jahr eine neue Facette: das Projekt "Nei Suoni dei Luoghi 2020 International". Es ist mit dem Ziel entstanden, junge Talente aus Italien und aus anderen Ländern musikalisch auszubilden und im Ausland zu präsentieren. Im Rahmen von Probespielen wurden acht junge MusikerInnen aus Italien, Österreich, Montenegro, Serbien und Slowenien ausgewählt. Sie formieren sich zu Ensembles, indem sie an Kammermusik-Meisterklassen teilnehmen, miteinander ein Programm einstudieren und dann bei öffentlichen Konzerten in Österreich, Kroatien und Slowenien ihr Talent unter Beweis stellen.

Die Auswahl der Konzertorte spiegelt das Hauptanliegen des Festivals Nei Suoni dei Luoghi wider, nämlich klassische Musik an historisch, kulturell und landschaftlich besonders interessante Orte zu bringen.

Diese der Kammermusik gewidmeten Konzerte ermöglichen ein umfassendes, inspirierendes Musikerlebnis, wo jeder Einzelne einfühlsam mit den anderen in Dialog tritt, wo Nationalitäten keine Rolle spielen und es keine Verständigungsschwierigkeiten gibt, wo die Schönheit gemeinsam erarbeitet wird.

Das Projekt wird realisiert aus Mitteln des Italienischen Ministeriums für Kulturgüter, kulturelle Aktivitäten und Tourismus im Rahmen der Ausschreibung "Boarding Pass Plus", sowie der Region Friaul Julisch Venetien.

Eine Initiative von:

PROGETTO
MUSICA

Associazione Progetto Musica
Viale Duodo 61, 33100 Udine
T. 0432 532330
info@associazioneprogettomusica.org
www.neisuonideiluoghi.it
Folgen Sie uns auf:



Mit der Unterstützung von:



Partner:



Folkest

AaA



NEISUONI
DEILUOGHI



Edition
2020

Künstlerische Leitung:
Stefan Milenkovich e
Valentina Danelon

Festival der Musik und der Territorien

Donnerstag 20. August Uhrzeit 21:00**CHERSO/KROATIEN**Kreuzgang des Franziskanerklosters, trg Sv. Frane 6
Bei Regen: Franziskanerkloster

Andrijana Pantić, *Flöte*
Aleksandra Kinđić, *Oboe*
Virginia Pestugia, *Harfe*
(Serbien - Italien)

Dozent: Valentina Danelon
In Zusammenarbeit mit:
Folkest, Franziskanerkloster,
Gemeinde Cres

PROGRAMM

- C. Debussy *Rêverie (arr. für Oboe und Harfe)*
J. Ibert *Entr'acte für Flöte und Harfe*
J. S. Bach *Drei zweistimmige Inventionen für Cembalo
(arr. für Violine und Oboe)*
L. Liebermann *Sonate für Flöte und Harfe Op. 56*
J. Ibert *Deux interludes für Flöte, Oboe und Harfe*

Dienstag 25. August Uhrzeit 20:00**KÖTSCHACH-MAUTHEN/ÖSTERREICH**

Pfarrkirche Mauthen, Mauthen 46



Agnese Balestracci, *Violine*
Sara Čano, *Violoncello*
Andrija Jovović, *Klavier*
(Italien - Slowenien -
Montenegro)

Dozent: Domenico Mason
In Zusammenarbeit mit:
Via Iulia Augusta, Accademia
d'Archi "G.G. Arrigoni"

PROGRAMM

- L. van Beethoven *Violinsonate Nr. 4 in a-Moll, Op. 23*
R. Shchedrin *Quadrille aus der Oper "Nicht nur Liebe"
für Violoncello und Klavier*
L. Janáček *Pohádka für Violoncello und Klavier*
C. Debussy *Klaviertrio in G-Dur*

Konzert mit Eintritt. Info: www.via-iulia-augusta.at
17.00 Treffpunkt beim Pranger in Mauthen für geokulturellen Spaziergang, zur
MariaSchnee-Kirche und in den Ortsteil Hammerle, geführt von Gerlinde Ortner, Leiterin
des Geopark Karnische Alpen.

Dienstag 2. September Uhrzeit 20:00**NOVA GORICA/SLOWENIEN**

Burg Kromberk, Grajska cesta 1



Alberto Stiffoni, *Violine*
Irina Vaterl, *Klavier*
(Italien - Österreich)

Dozent: Yulia Berinskaya
In Zusammenarbeit mit:
Kulturni dom Nova Gorica,
Fondazione Luigi Bon

PROGRAMM

- R. Schumann *Sonate Nr. 2 in d-Moll für Violine und
Klavier, Op. 121*
R. Schumann/
J. Brahms *aus der Sonate F.A.E.
Intermezzo e Scherzo*
A. Pärt *Fratres*
M. Ravel *Sonate N. 2 in G-Dur für Violine und Klavier*



TITOLO 4

ATTESTATO DI FREQUENZA

Si attesta che **AGNESE MARIA BALESTRACCI** nata il 12/01/1992 a Pietrasanta (LV)

Ha partecipato con profitto dal 19 al 22 giugno 2017 al progetto denominato

WORKSHOP

LA CREAZIONE DEL TIMBRO. GLI STRUMENTI AD ARCO AMPLIFICATI IN GEORGE CRUMB, FRANCO OPPO, FAUSTO ROMITELLI E GIACINTO SCELISI

I docenti coinvolti nel progetto:

Antonio Marongiu; Pierre Michel; Alessandra Carlotta Pellegrini; Ingrid Pustijanac; Frances-Marie Uitti; Giovanni Verrando; Alvisé Vidolin e il **mdi ensemble**, *ensemble in residence* di RepertorioZero.

Il Workshop, organizzato dall'Istituto per la Musica in partnership con RepertorioZero e in collaborazione con la Fondazione Isabella Scelsi, si è svolto presso la Fondazione Giorgio Cini Onlus, Isola di San Giorgio Maggiore (VE).

Il Direttore dell'Istituto per la Musica
Prof. Gianmario Borio

Venezia, 22/06/2017

AUDITORIUM 'LO SQUERO'
19.30 | CONCERTO

PROGRAMMA

- | | |
|--|---|
| Giacinto Scelsi
(1905-1988) | Elohim (1984, 5')
per 10 archi suddivisi in quattro gruppi ed amplificazione* |
| Franco Oppo
(1935-2016) | Amply (1976, 10')
per due archi amplificati |
| George Crumb
(1929*) | Black Angels (1970, 22')
per quartetto d'archi e percussioni amplificati |
| Fausto Romitelli
(1963-2004) | Natura morta con fiamme (1991, 11')
per quartetto d'archi amplificato ed elettronica |
| Raphaël Cendo
(1975*) | In Vivo (2007, 8')
per quartetto d'archi amplificato |
| Luca Valli
(1985*) | picana (2017, 5' – prima esecuzione)
per trio d'archi preparato e amplificato, ed elettronica |

RepertorioZero

mdi ensemble
(ensemble in residence di RepertorioZero)

Lorenzo Gentili Tedeschi e Corinna Canzian

VIOLINI PREPARATI E AMPLIFICATI

Paolo Fumagalli VIOLE PREPARATE E AMPLIFICATE

Giorgio Casati VIOLONCELLI PREPARATI E AMPLIFICATI

*con la partecipazione dei borsisti

Paolo Brandi REGIA DEL SUONO

Luca Valli ASSISTENTE



INFO

Fondazione Giorgio Cini
Istituto per la Musica

+39 041 2710220

musica@cini.it | www.cini.it

PARTNERSHIP



IN COLLABORAZIONE CON

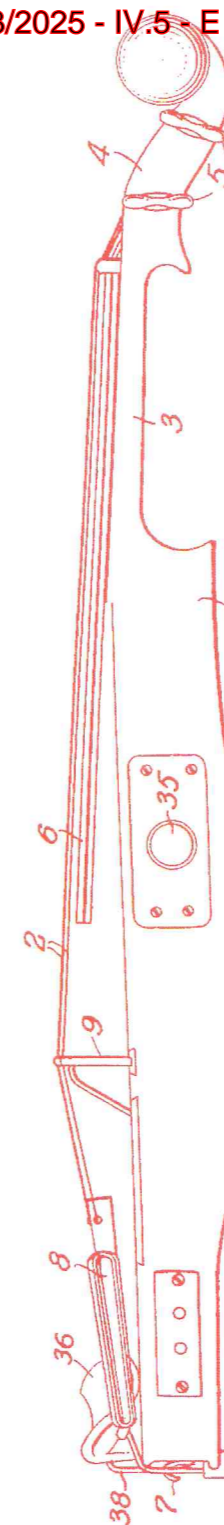

WORKSHOP

LA CREAZIONE
DEL TIMBRO
Gli strumenti
ad arco amplificati
in George Crumb,
Franco Oppo,
Fausto Romitelli
e Giacinto Scelsi

19 – 22.06 2017
Fondazione Giorgio Cini

Isola di San Giorgio Maggiore, Venezia

WORKSHOP coordinato da
Gianmario Borio e Carlo Ciceri

Con questo workshop prosegue l'esperienza inaugurata nel 2016 con il titolo *Research-led Performance*. L'obiettivo è quello di favorire la collaborazione di compositori, musicologi, strumentisti e tecnici del suono per la realizzazione di esecuzioni che si fondino su uno studio approfondito delle strutture musicali, sulle fonti del processo compositivo e sulla documentazione delle esecuzioni storiche.

L'attività di quest'anno, che avviene in partnership con l'ensemble RepertorioZero e in collaborazione con la Fondazione Isabella Scelsi, è rivolta agli strumenti ad arco e alle tecniche di amplificazione. Lo studio comparato si svolgerà a partire dal quartetto *Black Angels* di George Crumb e proseguirà con l'esecuzione di *Elohim* per dieci archi amplificati di Giacinto Scelsi a cura di RepertorioZero e una selezione dei partecipanti. Uno spazio particolare sarà riservato alle fonti dell'Istituto per la Musica con la preparazione di *Amplify* per due strumenti ad arco amplificati di Franco Oppo e del quartetto *Natura morta con fiamme* di Fausto Romitelli. Frances-Marie Uitti approfondirà alcuni aspetti delle notazioni e delle tecniche esecutive del violoncello, mentre Alvisé Vidolin illustrerà i procedimenti tecnologici degli ultimi decenni. Gli strumentisti, selezionati attraverso un bando, saranno ospitati presso la Residenza Vittore Branca sull'Isola di San Giorgio e potranno seguire la messa a punto della performance in tutte le sue fasi.

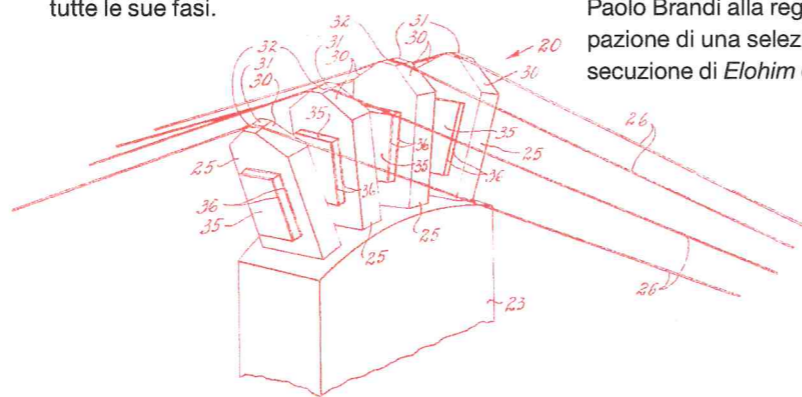

Partecipano al workshop Antonio Marongiu, Pierre Michel, Alessandra Carlotta Pellegrini, Ingrid Pustijanac, Frances-Marie Uitti, Giovanni Verrando e Alvisé Vidolin. RepertorioZero chiuderà il workshop con un concerto presso l'Auditorium *Lo Squero* a cura del Mdi ensemble e Paolo Brandi alla regia del suono, con la partecipazione di una selezione dei partecipanti per l'esecuzione di *Elohim* di Giacinto Scelsi.

19 GIUGNO

AUDITORIUM 'LO SQUERO'

14.00

SALUTI ISTITUZIONALI

Gianmario Borio | Fondazione Giorgio Cini
e Università di Pavia

Carlo Ciceri | RepertorioZero

Alessandra Carlotta Pellegrini | Fondazione
Isabella Scelsi

14.30 — 18.30

RepertorioZero e borsisti

Set up tecnico, preliminari
e prime esercitazioni strumentali

21 GIUGNO

AUDITORIUM 'LO SQUERO'

9.30 — 12.30

RepertorioZero e borsisti
Esercitazioni strumentali

PADIGLIONE DELLE CAPRIATE

14.30 — 18.30

RepertorioZero, compositori,
musicologi e borsistiDiscussione di specifici problemi interpretativi
e questioni di composizione del timbro

20 GIUGNO

AUDITORIUM 'LO SQUERO'

9.30 — 12.30

RepertorioZero e borsisti

Esercitazioni strumentali

PADIGLIONE DELLE CAPRIATE

14.30 — 18.30

RepertorioZero, compositori,
musicologi e borsistiFonti del processo compositivo e problemi
esecutivi in Franco Oppo, Fausto Romitelli
e Giacinto Scelsi

22 GIUGNO

PADIGLIONE DELLE CAPRIATE

9.30 — 12.30

Frances-Marie Uitti e Alvisé Vidolin,
con la partecipazione di compositori,
musicologi e borsistiSguardo retrospettivo
sull'amplificazione degli archi

14.30 — 17.00

Frances-Marie Uitti,
con la partecipazione di compositori,
musicologi e borsisti

Tecniche esecutive attuali

17.30 — 18.30

SESSIONE APERTA AL PUBBLICO

Frances-Marie Uitti

Dimostrazioni musicali, esecuzione di brani



*FONDAZIONE MUSICALE SANTA CECILIA
PORTOGRUARO*

- Scuola di Perfezionamento Musicale -

Attestato di frequenza

Si attesta che

AGNESE MARIA BALESTRACCI

ha partecipato ai

Corsi Internazionali di Perfezionamento di Portogruaro

nella classe di MUSICA DA CAMERA del

Quartetto Prometeo (Campagnari, Dillon, Rovighi, Waskiewicz)

dal 29/08/2020 al 04/09/2020

I MAESTRI

Portogruaro, 04/09/2020



IL PRESIDENTE

M^o Paolo Pellarin

prot: n 6359 F.M.

isa – the International Summer Academy of the
mdw – University of Music and Performing Arts Vienna

is pleased to confirm that:

Agnese Maria Balestracci *Violin KM*
Quartetto Sincronie

has successfully completed the master class
for Chamber Music

at isa16 from 14. to 28. August 2016

in Reichenau, Austria.

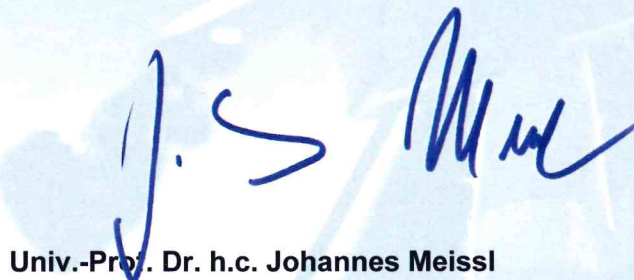

Univ.-Prof. Dr. h.c. Johannes Meissl
Artistic director of isa

isa - International Summer Academy of the mdw
Anton-von-Webernplatz 1, 1030 Wien, Austria
www.isa-music.org, isa-music@mdw.ac.at

CONTACT

isaOffice
09.08. - 31.08.
Hotel Zauberblick
Hochstraße 37
A-2680 Semmering
Mobil: +43 (0) 664/887 908 60
Fax: +43-1-71155-5199
isa-music@mdw.ac.at
www.isa-music.org
www.facebook.com/isamusic.org

From 02.09
Anton-von-Webern-Platz 1
A-1030 Vienna
Austria
Fon: +43-1-71155-5110
Fax: +43-1-71155-5199

Bank account:
Universität für Musik und darstellende Kunst Wien
UniCredit Group Bank Austria AG
Account number: 51428590201
Bank code: 12000
IBAN: AT121200051428590201
BIC: BKAUATWW
Intended purpose: VA31SA16

COURSE MANUAL
MASTER CLASS
FOR CHAMBER MUSIC

DRAMA



GENERAL INFORMATION

COURSE ORGANISATION on site

Petra Bergman: +43 664 88790865
(Availability 14 - 28.08.)

Accommodation provided by isa:

Flackl-Wirt
Hinterleiten 12
2651 Reichenau an der Rax
Tel +43 2666 52291

Course Location: Flackl-Wirt

Transfer: rides between the hotel, courses, workshops and concerts are coordinated by isa.

Departure times

A lot of the workshops/concerts/rehearsal are in different locations. The departure time varies depending on the course location.

Here are the most important course, concert and workshop locations with their estimated travel time minimum:

to Payerbach: 15 minutes
to Semmering: 30 minutes
to Mürzzuschlag: 40 minutes
to Baden: 70 minutes

The meeting point for all departures is in front of the hotel's main entrance!

E.g: The workshop "Just Composed Meeting" starts at 16:30 in Semmering, so you should be in front of the hotel at 16:00 at the latest. It can be earlier sometimes — please check the pinboard for details!

Check-out: Sunday, 28.08.

Last meal: lunch

FIRST STEPS

SUNDAY, 14.08.

Hotel CHECK-IN, afterwards contact Petra Bergmann in the isa-office
(11.00 opening Matinée in Schloss Rothschild
19:30 opening Soirée in Semmering)

MONDAY, 15.08.

09:00 welcome meeting students & professors

10:30 Applied Music Physiology Introduction

14:00 Applied Music Physiology group lesson

19:30 isa Opening ceremony & party in Schloss Reichenau
(19:15 group photo of isa16)

Please check the pinboard!

More information, schedules, program changes etc are posted daily!

INFORMATION REGARDING RECORDINGS AND PHOTOS

Due to legal and financial reasons it is not possible for isa-participants to receive excerpts from the audio and video recordings of the concerts in Baden on 22.08. („ORF NÖ Benefizkonzert „Licht ins Dunkel“) and on 26.08. at ORF RadioKulturhaus, Vienna („PreisträgerInnen-Konzert“).

During isa16 photos are taken for documentation and promotion purposes.

We will ask some participants to act as „models“ for the shooting of image pictures. These students will receive the rights to use these photos.

We ask you for your understanding that these pictures will not be handed over before June 2017! (Only documentation pictures will be published on Facebook that can be shared before that date).

First Week

Hatto Beyerle
Gábor Csalog
Johannes Meissl (Artis Quartet)
Anita Mitterer (Quatuor Mosaïques)
Petr Prause (Talich Quartet)
Jan Talich (Talich Quartet)

Second week

Evgenia Epshtein
Josef Klusoň (Pražák Quartet)
Avedis Kouyoumdjian
Johannes Meissl (Artis Quartet)
Péter Nagy
Assistant : Vida Vujic

Each ensemble receives at least 6 lesson units of 45 minutes in 2 weeks.
Schedules and lessons with the teachers are coordinated by Petra Bergmann.

Please tell her your workshop involvements etc in time!

PRACTICE

In your own hotel room
Practising rooms in school and Flackl Wirt watch the pinboard.

Please close the windows while playing!

REPERTOIRE

The master class repertoire ranges from baroque to contemporary music. Previous years have always seen special attention paid to Viennese Classicism, to works by Central and Eastern European Composers, and to the music of the Second Viennese School. isa also encourages all students to bring along repertoire that has to do with the current year's motto or is linked to it in terms of music history. Learn about the background of your works, and use your power of imagination! Special repertoire regarding isaAwards see under competitions.

The complete isa experience is a combination of master classes, performances, the building of new friendships and networks, and extensive supplementary offerings of workshops and projects! Get inspired and broaden your horizon – and try to discover as much as you possibly can!

Intensity level:

to aid you in getting oriented, the Workshops are assigned intensity levels that specify the time you have to spend for each class.

1 one-time event / **2** medium intensity / **3** intensive study

Active participation

At the beginning please confirm the workshop registration with Petra Bergmann or register for the first time.
(Note: For almost all workshops you can register even if you didn't applied for it until now)

Times and venues will be announced on the pinboard.

CONTEMPORARY PLAYING TECHNIQUES

Instruction in contemporary playing techniques and the interpretation of contemporary music.

Instrumental coaches

Violin, Viola, Cello, Double Bass, String quartet

Tana Quartet (Antoine Maisonhaute, violin - Ivan Lebrun, violin - Maxime Desert, viola - Jeanne Maisonhaute, cello)

Active participation: all strings

introductory workshop on 21.08 14:30-16:30

afterwards, individual lessons by agreement

Location: Semmering

Intensity level: **1**

Académie Ravel

46^{ème} Session

31 Août - 12 Septembre
2015

Master Classes & Concerts

TITOLO 7



Auditorium Ravel

Saint-Jean-de-Luz - Ciboure

Saint-Pée-sur-Nivelle

46^{ème} Session de l'Académie Ravel

Du 31 Août au 12 Septembre
2015



Mireille Delunsch, chant
Régis Pasquier, violon
Miguel Da Silva, alto et musique de chambre
Henri Demarquette, violoncelle
Jean-Claude Pennetier, piano
Jean-François Heisser, musique de chambre
Thierry Escaich, compositeur invité

Miguel DA SILVA

Miguel da Silva débute très jeune ses études au Conservatoire National de Région de Reims, sa ville natale. Puis il entre au Conservatoire National Supérieur de Musique de Paris où il est l'élève de Serge Collot. Il y obtient le Premier Prix de musique de chambre et celui d'alto, ce dernier à l'unanimité avec vote spécial du jury. En 1985, il remporte le Premier Grand Prix au Concours international de musique de chambre de Paris en formation de sonate ; il intègre l'orchestre de l'Opéra de Paris.

Depuis son adolescence, Miguel da Silva est passionné par le quatuor à cordes. Il quitte l'Opéra de Paris en 1987 et fonde avec trois de ses amis le quatuor Ysaÿe. Il part à Cologne travailler avec le Quatuor Amadeus.

De nombreux concours internationaux (Portsmouth, Evian) pour lesquels le quatuor remporte les Premiers Prix, ont ouvert au Quatuor Ysaÿe la voie d'une carrière internationale tant au Japon qu'aux Etats-Unis, de même qu'en Israël et en Europe. Ce brillant parcours s'est achevé début 2014, date à laquelle le quatuor a cessé son activité, ses membres poursuivant chacun leur parcours individuel.

En musique de chambre, les partenaires de Miguel da Silva ne sont autres que : Michel Portal, Jean-Claude Penner, Paul Meyer, Leonidas Kavakos, Pierre Amoyal, Nikita Borisov-Glebsky, Antonio Meneses, Augustin Dumay, Henri Demarquette, Truls Mork, Gary Hoffmann, Pascal Rogé, Emmanuel Pahud, Jean-François Heisser, Christophe Coin...

Miguel da Silva, en outre, a été le soliste invité de l'orchestre de chambre de Paris, l'orchestre de chambre de Pologne, de celui d'Auvergne, de l'orchestre Franz Liszt de Budapest, du Sinfonia Varsovia, de l'orchestre de Montpellier, de l'orchestre de Pamplona, sous la baguette de chefs d'orchestre tels que Peter Csaba, Jean-Jacques Kantorow, Arie van Beek ou François Xavier Roth.

Par ailleurs, l'impératif pédagogique s'impose à lui comme une évidence. En 1993, au Conservatoire National de Région de Paris (désormais Conservatoire à Rayonnement Régional), Miguel da Silva a entraîné ses amis du Quatuor Ysaÿe dans la création d'une classe spécifique de quatuor à cordes : c'était une première en France. Leurs élèves français mais aussi étrangers ont aujourd'hui remporté la plupart des concours internationaux de quatuors à cordes.

Parallèlement à cette classe de quatuors du CRR, Miguel da Silva anime des classes de perfectionnement dans les Académies de

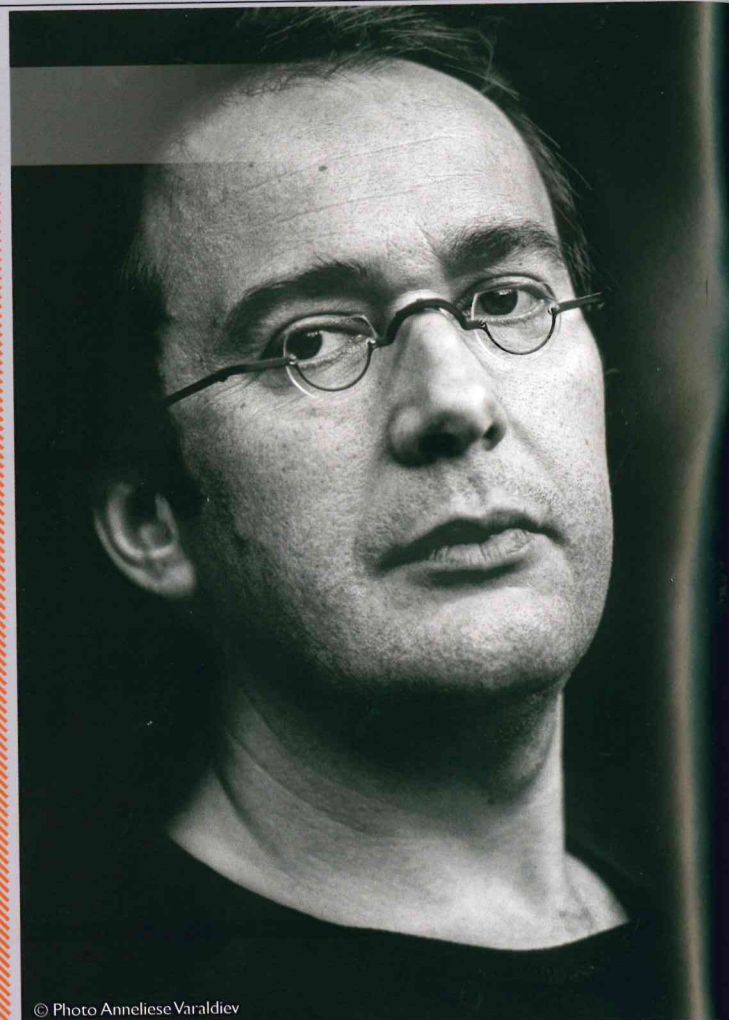

© Photo Anneliese Varaldiev

Villecroze, à Alderburgh (Angleterre), à l'Académie Ravel de Saint-Jean-de-Luz, à Banff (Canada), à Savonlinna (Finlande) et à l'Université de South California à Los Angeles. Il est le conseiller artistique de l'Académie musicale de Villecroze. Depuis septembre 2009 - après avoir enseigné deux saisons durant l'alto et la musique de chambre à la Hochschule de Lübeck, succédant ainsi à Walter Levine - il a été nommé professeur d'alto à la Haute École de Musique de Genève et enseigne régulièrement au sein de l'ECMA (European Chamber Music Association) et de l'Académie d'été de l'Université de musique de Vienne (ISA).

Tout récemment, Miguel da Silva a été nommé Maître en Résidence à la Chapelle Musicale Reine Elizabeth en Belgique, aux côtés du baryton José Van Dam, du violoniste Augustin Dumay, de la pianiste Maria Joao Pires, du violoncelliste Gary Hoffman et du quatuor Artemis.

Miguel da Silva joue un instrument crémonais de Nicola Bergonzi (1796).

Quatuor Akilone ■

Le quatuor a été fondé en 2011 par Emeline Concé (24 ans), violon, Elise De-Bendelac (25 ans), violon, Louise Desjardins (22 ans), alto, et Lucie Mercat (25 ans), violoncelle. Issues d'horizons divers, celles-ci se rencontrent au CNSMD de Paris et y suivent depuis 2011 l'enseignement de Vladimir Mendelssohn. Elles obtiennent leur licence de quatuor en 2013 et deviennent la même année membres de l'ECMA (Académie Européenne de Musique de Chambre). Elles travaillent régulièrement auprès de grands chambristes tels que Hatto Beyerle, Johannes Meissl, Avedis Kouyoumdjian, Miguel Da Silva, Xavier Gagnepain, et le Quatuor Debussy.

En 2012, le Quatuor Akilone reçoit le Grand Prix du Jury du Festival « Chambre avec vues » à Rabastens dans le Tarn. Le quatuor se produit régulièrement en concert. Il a bénéficié du statut de résident en tant que jeune talent au Festival des Arcs 2014. Il est également lauréat 2014 du Prix des « Moments Musicaux de Chalosse » à l'Académie Ravel.

Quartetto Manfredi ■

Encouragé par Davide Amodio, professeur de quatuor à cordes au Conservatoire de Venise, le Quartetto Manfredi est formé en 2013 par Giovanni Claudio Di Giorgio (22 ans, violon), Francesca Pretto (24 ans, violon), Matteo Canella (26 ans, alto) et Giacomo Grespan (28 ans, violoncelle). Il fait ses débuts à la Concerti della Domenica de la Filarmonica di Trento et étudie actuellement avec Miguel Da Silva à la Scuola di Musica di Fiesole. Il suit également les conseils de Petr Holman (Zemlinsky Quartet).

Les membres du Quartetto sont diplômés des conservatoires de Castelfranco Veneto, Vicenza et Venise et lauréats de nombreux concours nationaux.

Le Quartetto doit son nom à Filippo Manfredi, violoniste du Quartetto Toscano, premier quatuor à cordes professionnel formé au cours de la première moitié du XVIIIème siècle.

Quartetto Sincronie ■

Il est fondé en 2011 par Houman Vaziri (36 ans), violon, Agnese Maria Balestracci (23 ans), violon, Arianna Bloise (30 ans), alto et Livia De Romanis (25 ans), violoncelle.

Les membres du quatuor Sincronie sont diplômés en quatuor à cordes de l'Ecole de Musique de Fiesole. Ils poursuivent actuellement leur formation à l'Académie W. Stauffer de Crémone, sous la direction du Quartetto di Cremona.

Le quatuor participe aux master classes de B. Giuranna, L. Sanzo et M. Fiorini et remporte le Premier Prix de la deuxième édition du Concours International d'interprétation de musique contemporaine Fernando Mencherini en 2013, le Prix du Festival internazionale d'Arte « Per Appiam » à Rome en 2014 et le Prix de l'Académie Musicale Praneste en 2014.

Quatuor Akilone



14

Quartetto Manfredi



Quartetto Sincronie





TITOLO 8

eduopen

Attestato di Partecipazione

Si attesta che

Balestracci Agnese Maria

Ha partecipato al corso online

Comunicare e agire con “cura” nei contesti educativi

Numero di ore di formazione: **27**

Docente/i: Alberto Pellai, Andrea Valigi, Cinzia Costa, Claudia Calì, Gianluca Iadecola, Jessica Stroppa, Marina Di Marco, Massimiliano Piselli, Melissa Finali, Nicola Murgia, Sabrina Boarelli, Simone Pampanelli, Stefania Troiani

Attestato emesso in data

29 June 2021

Coordinatore EDUOPEN
Tommaso MINERVA

Responsabile Scientifico del Corso
G. Menduno, L. Latini

Il partecipante ha soddisfatto tutti i requisiti previsti per l'emissione del presente attestato.

Si precisa che per la frequenza delle attività non era previsto un formale controllo dell'identità e dei dati del partecipante.

Il presente attestato non rilascia Crediti Formativi Universitari e non può essere utilizzato per il riconoscimento di Crediti Formativi Universitari.

Attestato di Partecipazione

Si attesta che

AGNESE MARIA BALESTRACCI

Ha partecipato al corso online

**Counselling e accompagnamento per
l'individuazione delle competenze (4a ed.)**

Numero di ore di formazione: **16**

Docente/i: Laura Formenti, Paolo Frignani, Deli Salini, Giancarlo Tanucci

Attestato emesso in data

12 August 2019

Coordinatore EDUOPEN
Tommaso MINERVA



Responsabile Scientifico del Corso
Luciano Cecconi

Il partecipante ha soddisfatto tutti i requisiti previsti per l'emissione del presente attestato.

Si precisa che per la frequenza delle attività non era previsto un formale controllo dell'identità e dei dati del partecipante.

Il presente attestato non rilascia Crediti Formativi Universitari e non può essere utilizzato per il riconoscimento di Crediti Formativi Universitari.



UNIMORE
UNIVERSITÀ DEGLI STUDI DI
MODENA E REGGIO EMILIA

eduopen

Attestato di Partecipazione

Si attesta che

AGNESE MARIA BALESTRACCI

Ha partecipato al corso online

Pedagogia speciale e problemi educativi

Numero di ore di formazione: **24**

Docente/i: Maja Antonietti, Domenico Ciranni, Sonia Benedan, Marcella Nalli, Giacomo Guaraldi, Elisabetta Genovese

Attestato emesso in data

21 August 2018

Rettore

Angelo O. ANDRISANO

Coordinatore EDUOPEN

Tommaso MINERVA

Responsabile Scientifico del Corso

Elisabetta Genovese

Il partecipante ha soddisfatto tutti i requisiti previsti per l'emissione del presente attestato.

Si precisa che per la frequenza delle attività non era previsto un formale controllo dell'identità e dei dati del partecipante.

Il presente attestato non rilascia Crediti Formativi Universitari e non può essere utilizzato per il riconoscimento di Crediti Formativi Universitari.

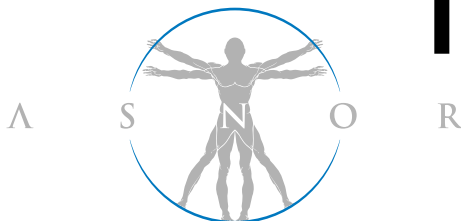

ASSOCIAZIONE NAZIONALE ORIENTATORI

Attestato di frequenza

si attesta che

BALESTRACCI AGNESE MARIA

PIETRASANTA - 12/01/1992

codice fiscale BLSGSM92A52G628Z

ha superato con successo gli esami finali previsti per il

Corso di formazione

BES: Inclusività e strumenti di intervento

della durata di 50 ore sui seguenti argomenti

La conoscenza dei Bisogni Educativi Speciali

Il contesto sociale e lo sviluppo delle intelligenze

Il PAI e il POF

La disabilità

Strumenti compensativi e dispensativi per una didattica inclusiva ed interattiva

Roma, 18/08/2018

Luogo e Data

CODICE ATTESTATO
67C21A1B

Il Presidente ASNOR

Firma autografa sostituita a mezzo stampa ex Art. 3, comma 2 del D.lgs 12/02/1993 n°39



Ente accreditato dal Ministero dell'Istruzione dell'Università e della Ricerca per la formazione del personale della Scuola (Direttiva 170/2016)



Ente iscritto nell'elenco del Ministero dello Sviluppo Economico delle Associazioni professionali che rilasciano l'Attestato di qualità dei servizi erogati dagli aderenti (art. 2, comma 7, L. 4/2013)



Ente iscritto all'Anagrafe delle ricerche tenuta dal Ministero dell'Istruzione, dell'Università e della Ricerca. (prot. n. 245/29804 del 28/11/13)



Organismo ufficialmente iscritto al Registro dei Rappresentanti di Interessi della Commissione Europea. ID Number: 23164172419-24



Ente iscritto al COLAP per valorizzare le competenze degli associati e garantire il rispetto delle regole deontologiche, ex L. 4/2013