



ISTITUTO COMPRENSIVO "ENRICO MESTICA"
Piazzale Maria Montessori, 1 - 62100 MACERATA
tel.: 0733 230336 / 0733 239334 - fax: 0733 239334
e-mail: MCIC82800P@istruzione.it - u.r.l.: www.istitutomesticamacerata.edu.it
codice fiscale: 80005700432 - posta certificata: mcic82800p@pec.istruzione.it
Codice IPA istsc_mcic82800p - Codice Univoco ufficio UF01HK9



Pagina 1 di 5

PROCEDURA DI SICUREZZA
PER GLI ADDETTI
ALL'UTILIZZO DI VIDEOTERMINALI

REDATTORE BAAS STUDIO Srl

Ing. Roberto Verrillo

EMITTENTE RESPONSABILE S.P.P.

Ing. Filippo Verrillo

APPROVATO DIRIGENTE SCOLASTICO

Settembre 2022



SCOPO DELLA PROCEDURA

La presente procedura di sicurezza, redatta ai sensi dell' *art. 33, comma 1, lettera c, del D.Lgs. 81/08*, deve essere applicata da tutto il personale che opera utilizzando apparecchiature munite di videoterminale, anche per periodi limitati di tempo, ed ha lo scopo di prevenire i rischi connessi all'utilizzo del videoterminale (nel seguito indicato con la sigla VDT).

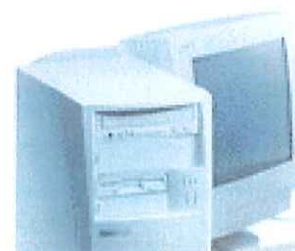

RESPONSABILITA'

Tutti i lavoratori che operano utilizzando attrezzature munite di Videoterminali sono responsabili della corretta applicazione della presente Procedura.

Il preposto a ciò (DSGA) effettuerà opera di vigilanza rispetto alla corretta applicazione delle disposizioni impartite con la presente procedura, riferendo eventuali anomalie al Dirigente Scolastico o al Responsabile del Servizio di Prevenzione e Protezione (nel seguito denominato RSPP).

MODALITA' OPERATIVE

Ogni lavoratore addetto all'utilizzo di attrezzature munite di VDT è tenuto ad effettuare le verifiche indicate qui di seguito presso la propria postazione di lavoro.

ERGONOMIA DEL POSTO DI LAVORO



Figura 1 – POSTO DI LAVORO

Con riferimento alla figura 1, i lavoratori addetti dovranno:

- ☛ Sedersi sul sedile e regolarlo ad un'altezza tale che consenta di appoggiare i piedi sul pavimento e di formare un angolo di circa 90° tra le gambe ed il busto
- ☛ Se il sedile o il tavolo sono troppo alti è necessario richiedere un poggiatesta.
- ☛ Lo schienale deve essere posizionato in modo da sostenere per intero la zona lombare
- ☛ Lo schienale deve avere un'inclinazione di 90°, o appena superiore, rispetto al piano del pavimento

DISPOSIZIONE ATTREZZATURA DI LAVORO

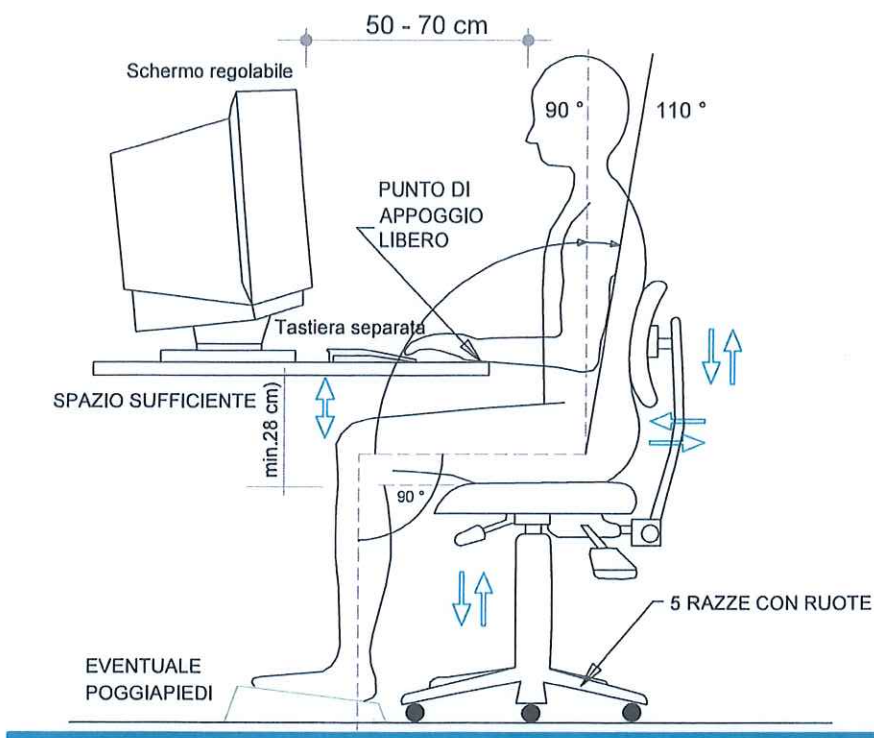

Figura 2 – TAVOLO DI LAVORO

Con riferimento alle figure 1 e 2, i lavoratori addetti dovranno:

- ☛ Disporre la tastiera in modo da lasciare tra essa e il bordo anteriore del tavolo uno spazio sufficiente per appoggiare gli avambracci durante la digitazione (almeno 15 cm, vedi fig. 2)
- ☛ Sistemare davanti a sé gli oggetti e le apparecchiature (monitor, documenti, leggìo e tastiera) che richiedono maggiore attenzione.
- ☛ L'organizzazione degli oggetti di cui sopra, dovrà essere tale da far rientrare gli stessi in un campo visivo il più ristretto possibile, in modo tale da dover compiere il minor numero possibile di spostamenti del capo durante l'esecuzione di un lavoro
- ☛ Verificare che i documenti sui quali si lavora siano sufficientemente illuminati integrando eventualmente l'illuminazione con lampade da tavolo
- ☛ Porre il monitor a una distanza di circa 50-70 cm. dagli occhi, regolando lo stesso in modo che sia leggermente più in basso dell'altezza degli occhi (vedi figura 1).
- ☛ Usare i comandi per la regolazione della luminosità, del contrasto e della risoluzione del video, per una distinzione ottimale dei caratteri.
- ☛ E' opportuno, quando possibile, organizzare il proprio lavoro alternando il tempo impegnato al VDT con periodi, anche di pochi minuti, in cui si svolgano compiti che permettano, cambiando posizione, di sgranchirsi le braccia e la schiena e non comportino una visione ravvicinata.
- ☛ Nelle pause di lavoro (quindici minuti ogni centoventi minuti di applicazione continuativa al videoterminale) evitare di rimanere seduti impegnando la vista.

ILLUMINAZIONE

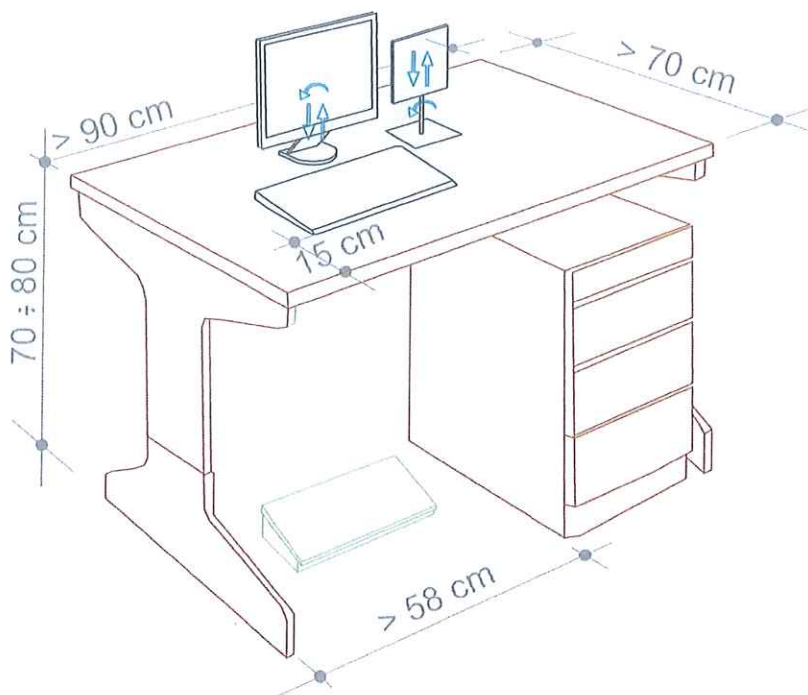
Verificare che non vi siano riflessi fastidiosi sullo schermo e, in caso contrario, regolare l'orientamento dello schermo rispetto alle finestre e/o alle fonti luminose artificiali. Lo schermo deve essere posto in modo che le finestre siano disposte lateralmente (vedi figura 1)

In caso di bisogno è necessario poter regolare l'intensità della luce proveniente dalle finestre agendo opportunamente sulle tende. (Vedi figura 2)



Figura 1 – CORRETTA POSIZIONE DEL POSTO DI LAVORO RISPETTO ALLA ILLUMINAZIONE NATURALE



Figura 2 – CORRETTA ILLUMINAZIONE DEL POSTO DI LAVORO

COMPUTER PORTATILI

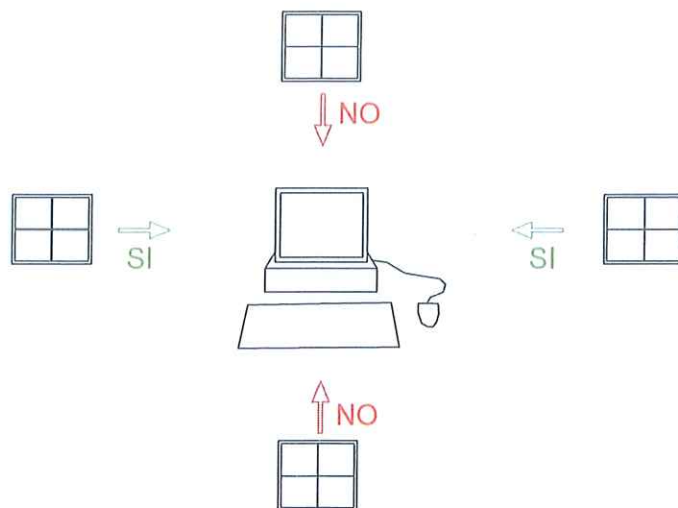
In caso di utilizzo prolungato di computer portatili, come previsto dal punto 1, lettera f) dell' Allegato XXXIV del D.Lgs. 81/08, il lavoratore dovrà utilizzare la tastiera ed il mouse esterno nonché il supporto speciale in dotazione per il corretto posizionamento dello schermo (in alternativa potrà essere impiegato uno schermo separato, conforme a quello già descritto, collegato al notebook)

IMPIANTO ELETTRICO

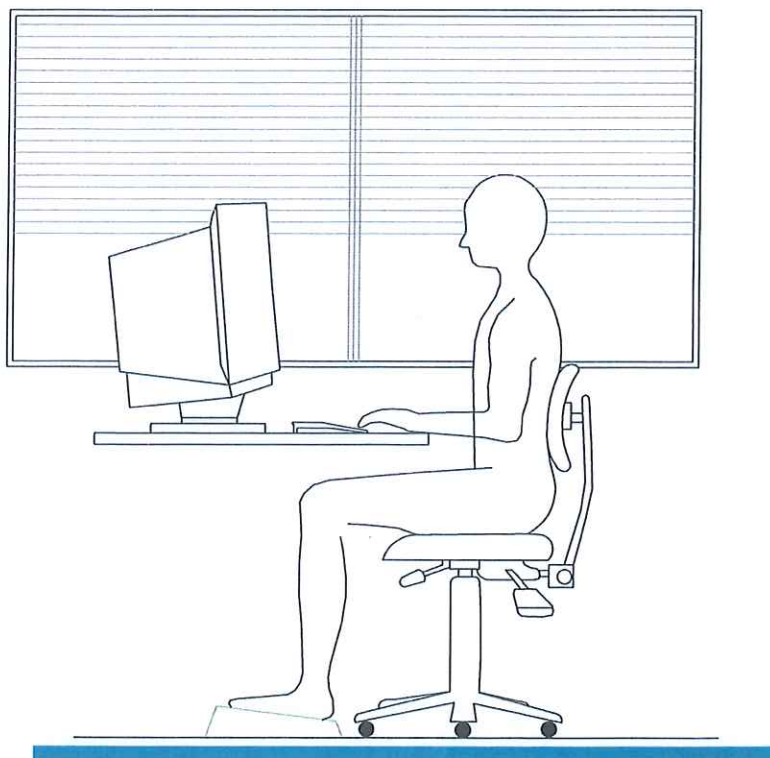

E' assolutamente vietata qualsiasi manomissione dell'impianto elettrico e qualsiasi intervento non autorizzato.

Non smontare mai il PC e non aprire il contenitore per effettuare riparazioni o altro. Per eventuali interventi (espansioni, cambio di schede, ecc.) occorrerà rivolgersi al personale a ciò addetto o all'assistenza tecnica.

Non togliere la spina dalla presa tirando il filo. Si potrebbe rompere il cavo o l'involucro della spina rendendo accessibili le parti in tensione.

Se la spina non esce, evitare di tirare con forza eccessiva, perché si potrebbe strappare la presa dal muro.

Quando una spina si rompe occorre farla sostituire con una marchiata IMQ (Istituto italiano del Marchio di Qualità). Non tentare di ripararla con nastro isolante o con l'adesivo. E' un rischio inutile! Informare immediatamente il responsabile.

Non attaccare più di un apparecchio elettrico a una sola presa. In questo si evita che la presa si surriscaldi con pericolo di corto circuito e incendio.

Situazioni che vedono installati più adattatori multipli, uno sull'altro, sono espressamente vietate.

Se indispensabili, usare sempre adattatori e prolunghie idonei a sopportare la corrente assorbita dagli apparecchi utilizzatori. Su tutte le prese e le ciabatte è riportata l'indicazione della corrente, in Ampere (A), o della potenza massima, in Watt (W). Nei casi dubbi interpellare il RSPP.

Spine di tipo tedesco (Schuko) possono essere inserite in prese di tipo italiano solo tramite un adattatore che trasferisce il collegamento di terra effettuato mediante le lamine laterali ad uno spinotto centrale. E' assolutamente vietato l'inserimento a forza delle spine Schuko nelle prese di tipo italiano.

Infatti, in tale caso dal collegamento verrebbe esclusa la messa a terra.

