

Mercato Elettronico della P.A. - Trattativa con un unico Operatore Economico

OFFERTA RELATIVA A:	
Numero Trattativa	2073642
Descrizione	PON FESR DIGITAL BOARD AVVISO N. 28966 DEL 6/9/2021
Tipologia di trattativa	Affidamento diretto (art. 36, c. 2, lett. A, D.Lgs. 50/2016)
CIG	9149856C06
CUP	H89J21008230006
AMMINISTRAZIONE RICHIEDENTE	
Nome Ente	ISTITUTO COMPRENSIVO DI FAEDIS
Codice Fiscale Ente	94071120300
Nome Ufficio	ISTITUTO COMPRENSIVO DI FAEDIS
Indirizzo Ufficio	Piazza Mons. Pelizzo N. 11 33040 FAEDIS (UD)
Telefono / FAX Ufficio	0432728014 / 0432718906
Codice univoco ufficio per Fatturazione Elettronica	UFIIHE
Punto Ordinante	ELENA ROMANO / CF:RMNLNE62C57F832V
Firmatari del Contratto	ELENA ROMANO / CF:RMNLNE62C57F832V
FORNITORE	
Ragione o denominazione Sociale	TECNO 3 S.A.S.
Codice Identificativo dell'Operatore Economico	00367340932
Codice Fiscale Operatore Economico	00367340932
Partita IVA di Fatturazione	00367340932
Sede Legale	VIA MILAREDO 2/B 33097 SPILIMBERGO (PN)
Telefono	042751011
PEC Registro Imprese	INFO@TECNO3.IT
Tipologia impresa	Società in Accomandita Semplice
Numero di Iscrizione al Registro Imprese / Nome e Nr iscrizione Albo Professionale	00367340932
Data di iscrizione Registro Imprese / Albo Professionale	19/02/1996 00:00
Provincia sede Registro Imprese / Albo Professionale	PN
PEC Ufficio Agenzia Entrate competente al rilascio attestazione regolarità pagamenti imposte e tasse:	DP.PORDENONE@PCE.AGENZIAENTRATE.IT

UDIC827004 - A3F982D - REGISTRO PROTOCOLLO - 0003534 - 29/03/2022 - VI.2 - U

CCNL applicato / Settore	ARTIGIANO METALMECC / MANUTENZIONE E RIPARAZIONE DI MACCHINE CONTABILI, DA SCRIVERE, FOTORIPRODUTTORI ED IN GENERE MACCHINE E MOBILI PER UFFICIO DI QUALSIASI GENERE, CANCELLERIA E MODULISTICA, APPARECCHIATURA ELETTRONICA IN GENERE, PEZZI DI RICAMBIO PER MACCHINE E MOBILI PER UFFICIO; LA CONSULENZA APPLICATA E LA CESSIONE DI HARDWARE E SFTWARE LA COSTRUZIONE IN SERIE DI MATERIALE ED APPARECCHIATURA ELETTRONICA IN GENERE, IMPR EXPORT DI MACCHINE E MOBILI D'UFFICIO.
Legge 136/2010: dati rilasciati dal Fornitore ai fini della tracciabilità dei flussi finanziari	
BENI	

Nessun dato rilasciato.
(*) salvo diversa indicazione da parte del Fornitore da comunicare entro 4 giorni dalla ricezione del documento di Stipula

DATI DELL'OFFERTA	
Identificativo univoco dell'offerta	1284564
Offerta sottoscritta da	EUGENIO MARTIN
Email di contatto	TECNO3@TECNO3.IT
L'offerta è irrevocabile fino al	29/03/2022 18:00

OGGETTO DI FORNITURA (1 di 1)	
Bando	Informatica, Elettronica, Telecomunicazioni e Macchine per Ufficio
Categoria	BENI
Descrizione Oggetto di Fornitura	Monitor a colori
Quantità richiesta	20
PARAMETRO RICHIESTO	VALORE OFFERTO
Marca	SMART Technologies
Codice articolo produttore	MX265-V3
NOME COMMERCIALE DEL MONITOR A	SMART MX265-V3
Descrizione tecnica	RAM 6GB,ROM 32GB,20TOUCH,15WRMS,USBC,CONDIVISIONE LAVAGNA IN CLOUD,SCRITTURA REMOTA BYOD, SCRITTURA CON PENNA CANCELLAZIONE A MANO,BROWSER,SCREENSHARE
Tipo contratto	ACQUISTO
Dimensione dello schermo [pollici]	65,0
Formato dello schermo	WIDESCREEN ENERGY STAR
Risoluzione (HxV) [pixel]	4K UHD 3840 X 2160 PIXELS

Ingressi video	3 X HDMI 2.0 - 1 X VGA - USB TYPE C
Luminanza [cd/m ²]	400
Presenza mercurio monitor LCD	SI
Rapporto di contrasto	5000
Tecnologia	MONITOR LCD-TFT CON GARANZIA DI 5 ANNI

VALORE DELL'OFFERTA ECONOMICA

Modalità di definizione dell'Offerta	Prezzo a corpo (Importo da ribassare: 33.814,76 EURO)
Valore dell'Offerta	33.800,00 EURO
Oneri di Sicurezza non oggetto di ribasso e non compresi nell'Offerta: <i>(non specificato)</i>	
Costi di Sicurezza aziendali concernenti l'adempimento della disposizione in materia di salute e sicurezza sui luoghi di lavoro di cui all'art.95, comma 10, del D.Lgs. n.50/2016, compresi nell'Offerta: 20,00 (Euro)	

INFORMAZIONI DI CONSEGNA E FATTURAZIONE

Dati di Consegna	C/O N. 8 PLESSI SCOLASTICI ISTITUTO COMPRENSIVO DI FAEDIS PIAZZA MONS. PELIZZO N. 11 FAEDIS - 33040 (UD) FRIULI VENEZIA GIULIA
Dati e Aliquote di Fatturazione	Aliquota IVA di fatturazione: 22% Indirizzo di fatturazione: PIAZZA MONS. PELIZZO N. 11 FAEDIS - 33040 (UD) FRIULI VENEZIA GIULIA
Termini di Pagamento	30 GG Data Ricevimento Fattura

Dichiarazione necessaria per la partecipazione alla Trattativa Diretta resa ai sensi e per gli effetti degli artt. 46,47 e 76 del d.P.R. n.445/2000

- Il Fornitore è pienamente a conoscenza di quanto previsto dalle Regole del Sistema di e-Procurement della Pubblica Amministrazione relativamente alla procedura di acquisto mediante Richiesta di Offerta (artt. 46 e 50).
- Il presente documento costituisce una proposta contrattuale rivolta al Punto Ordinate dell'Amministrazione richiedente ai sensi dell'art. 1329 del codice civile, che rimane pertanto valida, efficace ed irrevocabile sino fino alla data sopra indicata ("L'Offerta è irrevocabile fino al").
- Il Fornitore dichiara di aver preso piena conoscenza della documentazione predisposta ed inviata dal Punto Ordinate in allegato alla Richiesta di Offerta, prendendo atto e sottoscrivendo per accettazione unitamente al presente documento, ai sensi di quanto previsto dall'art. 53 delle Regole del Sistema di e-Procurement della Pubblica Amministrazione, che il relativo Contratto sarà regolato dalle Condizioni Generali di Contratto applicabili al/ai Beni/ Servizio/i offerto/i, nonché dalle eventuali Condizioni particolari di Contratto predisposte e inviate dal Punto Ordinate, obbligandosi, in caso di aggiudicazione, ad osservarle in ogni loro parte.
- Il Fornitore dichiara che per questa impresa nulla osta ai fini dell'art. 10 Legge n.575 del 31 maggio 1965, e successive modifiche ex art. 9 D.P.R. n. 252 del 3 giugno 1998;

- Il Fornitore è consapevole che, qualora fosse accertata la non veridicità del contenuto della presente dichiarazione, l'Impresa verrà esclusa dalla procedura per la quale è rilasciata, o, se risultata aggiudicataria, decadrà dalla aggiudicazione medesima la quale verrà annullata e/o revocata, e l'Amministrazione titolare della presente Trattativa diretta escute l'eventuale cauzione provvisoria; inoltre, qualora la non veridicità del contenuto della presente dichiarazione fosse accertata dopo la stipula, questa potrà essere risolta di diritto dalla Amministrazione titolare della presente Richiesta di Offerta ai sensi dell'art. 1456 cod. civ.
- Per quanto non espressamente indicato si rinvia a quanto disposto dalle Regole del Sistema di e-Procurement della Pubblica Amministrazione; al Contratto sarà in ogni caso applicabile la disciplina generale e speciale che regolamenta gli acquisti della Pubblica Amministrazione.
- Il Fornitore dichiara che non sussiste la causa interdittiva di cui all'art. 53, comma 16-ter, del D.lgs. n. 165/2001 nei confronti della stazione appaltante e/o della Committente;
- Il Fornitore ha preso piena conoscenza del "Patto di Integrità", eventualmente predisposto dalla Stazione appaltante e/o dalla Committente, allegato alla richiesta di offerta, accettando le clausole ivi contenute e si impegna a rispettarne le prescrizioni;
- Il presente Documento di Offerta è esente da registrazione ai sensi del Testo Unico del 22/12/1986 n. 917, art. 6 e s.m.i., salvo che in caso d'uso ovvero ove diversamente e preventivamente esplicitato dall' Amministrazione nelle Condizioni Particolari di Fornitura della Richiesta di Offerta;

QUESTO DOCUMENTO NON HA VALORE SE PRIVO DELLA SOTTOSCRIZIONE A MEZZO FIRMA DIGITALE

UDIC827004 A3F982D - REGISTRO PROTOCOLLO - 0003534 - 29/03/2022 - VI.2 - U

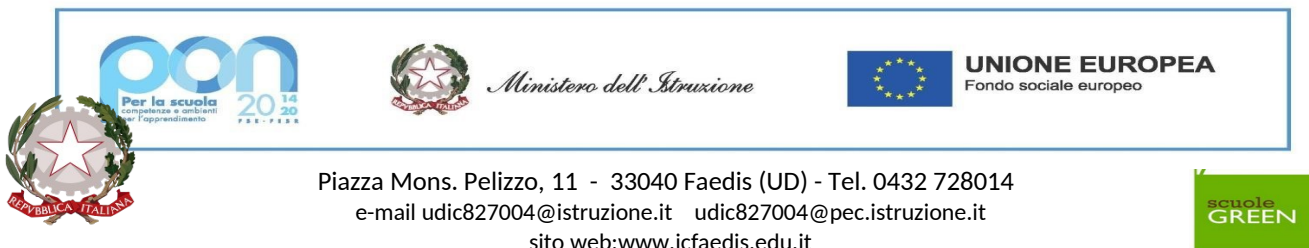

Piazza Mons. Pelizzo, 11 - 33040 Faedis (UD) - Tel. 0432 728014
e-mail udic827004@istruzione.it udic827004@pec.istruzione.it
sito web: www.icfaedis.edu.it
Codice fiscale 94071120300 - Codice univoco Istituto UFIHE

Spett.le Operatore Economico

DISCIPLINARE PER LA TRATTATIVA DIRETTA

ASSE II Infrastrutture per l'Istruzione - Fondo Europeo di Sviluppo Regionale (FESR) - **REACT EU** Asse V - **Priorità d'investimento:** 13i - (FESR) "Promuovere il superamento degli effetti della crisi nel contesto della pandemia di COVID-19 e delle sue conseguenze sociali e preparare una ripresa verde, digitale e resiliente dell'economia" - **Obiettivo specifico** 13.1: Facilitare una ripresa verde, digitale e resiliente dell'economia - **Azione 13.1.2** "Digital Board: trasformazione digitale nella didattica e nell'organizzazione".

Avviso pubblico prot. n. 28966 del 6/9/2021 per la trasformazione digitale nella didattica e nell'organizzazione.

Sottoazione	Codice Progetto	Titolo Progetto
13.1.2A	13.1.2A-FESR PON-FR-2021-10	Dotazione di attrezzature per la trasformazione digitale della didattica e dell'organizzazione scolastica
CUP H89J21008230006 CIG SIMOG 9149856C06		

1. PREMESSA

Nell'ambito del progetto Pon FESR Digital Board, legato al Piano Nazionale di Ripresa e Resilienza, onde favorire e incrementare la transizione digitale nelle scuole, la scrivente istituzione scolastica intende affidare mediante trattativa diretta con sistema M.E.P.A (Mercato Elettronico della P.A.), in ottemperanza della determina dirigenziale prot. n° 2945/II.5 del 15.03.2022 la fornitura di attrezzature e servizi collegati alla suddetta transizione, come da capitolato tecnico allegato.

La procedura d'acquisto, promossa dalla scrivente istituzione scolastica servirà per l'acquisizione di monitor touch screen interattivi da installare nelle aule dell'Istituto tramite consultazione mediante trattativa diretta nell'ambito del Mercato Elettronico della P.A. (MEPA).

La trattativa su MEPA è utilizzata ai fini di indagine esplorativa di mercato e non obbliga la stazione appaltante alla stipula successiva.

La fornitura dovrà essere realizzata secondo le modalità e le specifiche definite nel presente disciplinare. Codesta ditta, è invitata a presentare la propria migliore offerta tecnico/economica per la realizzazione dell'attività in oggetto entro e non oltre le ore **18,00 del giorno 28/03/2022**.

Si rende noto, comunque, che ai sensi del D.L. 52/2012 e L. 228/2012 (Legge di stabilità 2013) è stato esteso l'obbligo di approvvigionamento attraverso le convenzioni CONSIP a tutti gli Istituti e Scuole di ogni ordine e grado e per tutte le tipologie di beni e servizi e che la Stazione appaltante può recedere dal contratto, qualora l'aggiudicatario non adegui il contenuto delle prestazioni ancora da effettuare alle migliori condizioni previste in convenzioni CONSIP, anche se successive alla stipula del contratto stesso, qualora nei servizi intervengano trasformazioni di natura tecnico-organizzative rilevanti ai fini e agli scopi della fornitura e del servizio appaltato. Fermo restando il pagamento delle prestazioni già rese, nessun indennizzo è dovuto al Fornitore.

Firmato digitalmente da ELENA ROMANO

2. OGGETTO

L'intento della stazione appaltante è la realizzazione del progetto nella sua interezza.

Le attrezzature corrispondenti a nr. MONITOR INTERATTIVI touch screen ed i relativi servizi richiesti sono quelli presenti nel capitolato allegato al presente disciplinare.

I costi di trasporto, installazione, assistenza al collaudo, disinstallazione, corso di formazione del personale dovranno essere compresi nel costo unitario del bene.

Il Responsabile del procedimento ai sensi dell'art. 31, del D.Lgs n.50/2016, è il Dirigente Scolastico dott.ssa Elena Romano.

3. CARATTERISTICHE TECNICHE DEI PRODOTTI

Le caratteristiche tecniche sono quelle indicate nel capitolato allegato al presente disciplinare.

Il prezzo offerto deve essere specificatamente indicato al netto di iva, e comprensivo di imballaggio, trasporto, facchinaggio, garanzia, collaudo, montaggio, come da capitolato allegato.

Tutte le apparecchiature devono essere obbligatoriamente in regola con la normativa riguardante la sicurezza nei luoghi di lavoro (L.81/08).

Tutte le apparecchiature devono essere inoltre in regola con la normativa vigente.

4. MODALITA' DI PRESENTAZIONE DELL'OFFERTA

L'offerta dovrà essere presentata secondo il modello generato dal MEPA ed integrata:

- dal presente disciplinare firmato digitalmente dal legale rappresentante della ditta interpellata -
dalla firma per accettazione dell'allegato capitolato tecnico

Dovrà essere allegata all'offerta la seguente documentazione:

- Allegato 1:
 - Tracciabilità dei flussi finanziari
 - Dichiarazione sostitutiva D.P.R. 445/2000;
 - Dichiarazione art. 80 e 83 Dlgs 50/2016
 - Patto integrità
 - Informativa privacy
- Allegato 2:
 - Schema di formulario DGUE
 - Dichiarazione di impegno al rilascio della garanzia definitiva
- Allegato 3:
 - Dichiarazione di impegno al rilascio della garanzia definitiva
- Allegato 4:
 - Capitolato tecnico con offerta economica

5. GARANZIA DELLE ATTREZZATURE

Le attrezzature dovranno avere la garanzia del produttore prevista nel capitolato.

7. IMPORTO A CORPO

L'importo su cui si richiede ribasso è di **euro 41.254,01 (quarantunoduecentocinquantaquattro/01) complessivi massimi comprensivi di IVA al 22%**. I costi dovranno essere indicati, pur essendo una fornitura "a Corpo", in aggiunta al documento di offerta generato dal MEPA, in maniera singola e dettagliata per i seguenti prodotti:

Firmato digitalmente da ELENA ROMANO

8. IPOTESI DI CESSIONE - SUBAPPALTO

Il contratto non può essere ceduto, a pena di nullità, salvo quanto previsto dall'art. 105 del D.Lgs 50/2016. È vietato il subappalto del contratto oggetto della presente procedura.

9. INDICAZIONE CIG E TRACCIABILITÀ FLUSSI FINANZIARI

Per consentire gli adempimenti previsti dall'art. 3, comma 8 della Legge n. 136 del 13 agosto 2010 così come modificata e integrata dal Decreto Legge 12 novembre 2010 n. 187, il fornitore aggiudicatario assume gli obblighi di tracciabilità di cui alla predetta normativa, pena la nullità assoluta del contratto. La scrivente amministrazione si riserva la facoltà di attuare eventuali verifiche sui contratti sottoscritti tra le parti.

Ai sensi, l'aggiudicatario assume tutti gli obblighi di tracciabilità dei flussi finanziari di cui alla medesima legge, in particolare:

- l'obbligo di utilizzare un conto corrente bancario o postale acceso presso una banca o presso la società Poste Italiane SpA e dedicato anche in via non esclusiva, alle commesse pubbliche (comma 1);
- l'obbligo di registrare sul conto corrente dedicato tutti i movimenti finanziari relativi all'incarico e, salvo quanto previsto dal comma 3 del citato articolo, l'obbligo di effettuare detti movimenti esclusivamente tramite lo strumento del bonifico bancario postale (comma 1);
- l'obbligo di riportare, in relazione a ciascuna transazione effettuata con riferimento all'incarico, il codice identificativo di gara (**CIG 9149856C06**) e il codice unico e di progetto (**CUP H89J21008230006**);
- l'obbligo di comunicare all'Istituto Scolastico gli estremi identificativi del conto corrente dedicato, entro 7 gg dalla sua accensione o, qualora già esistente, dalla data di accettazione dell'incarico, nonché, nello stesso termine, le generalità e il codice fiscale delle persone delegate a operare su di esso, e infine di comunicare ogni eventuale modifica ai dati trasmessi (comma 7);
- ogni altro obbligo previsto dalla legge 136/2010, non specificato nel precedente elenco.

Ai sensi del medesimo art. 3, comma 9 bis della citata legge, il rapporto contrattuale si intenderà risolto qualora l'aggiudicatario abbia eseguito una o più transazioni senza avvalersi del conto corrente all'uopo indicato all'Istituto Scolastico.

Fatta salva l'applicazione di tale clausola risolutiva espressa, le transazioni effettuate in violazione degli obblighi assunti con l'accettazione dell'incarico comporteranno, a carico dell'aggiudicatario, l'applicazione delle sanzioni amministrative come previste e disciplinate dall'art. 6 della citata legge.

10. ONERI DELLA SICUREZZA (ART. 95, COMMA 10, DEL D.LGS. N. 50/2016)

Nell'offerta economica l'operatore deve indicare i propri costi aziendali concernenti l'adempimento delle disposizioni in materia di salute e sicurezza sui luoghi di lavoro ed il prezzo complessivo indicato dal concorrente deve intendersi comprensivo di tali costi sicurezza.

11. CAUZIONI E GARANZIE CONTRATTUALI RICHIESTE

La stazione appaltante potrà richiedere, a garanzia degli impegni contrattuali, all'atto della stipula della trattativa diretta (contratto) all'aggiudicatario la **garanzia definitiva** nella misura e nei modi previsti dall'art. 103 del D.Lgs 50/2016, pari al 10% dell'importo contrattuale (imponibile) a mezzo deposito di assegno circolare non trasferibile intestato all'Istituto Comprensivo di Faedis. La garanzia sarà svincolata ai sensi e secondo le modalità di cui all'articolo 103 del D.Lgs 50/2016.

La garanzia sarà valida per tutta la durata del contratto e sarà svincolata, previa verifica della consegna e collaudo delle attrezzature da parte dell'Istituto Scolastico in contraddittorio con un rappresentante dell'operatore economico.

La mancata costituzione della suddetta garanzia determina la risoluzione del contratto.

Firmato digitalmente da ELENA ROMANO

12. LUOGO DI CONSEGNA

L'operatore economico dovrà eseguire le prestazioni contrattuali presso la sede centrale ed i plessi afferenti oggetto dell'intervento dell'istituzione scolastica, come da comunicazione successiva all'aggiudicazione.

13.CONDIZIONI PARTICOLARI DI FORNITURA

Le attività di consegna e installazione includono: imballaggio, trasporto, facchinaggio, consegna al piano, posa in opera, installazione e configurazione di tutte le tecnologie acquistate, ove lo prevedano, asporto degli imballaggi. La fornitura nella sua interezza deve essere effettuata secondo il capitolato tecnico e le normative vigenti, in modo da garantire la sicurezza degli utenti.

Tali attività dovranno essere effettuate da personale addestrato e qualificato.

14. CONSEGNA E INSTALLAZIONE E COLLAUDO

Il termine ultimo previsto per la consegna, l'installazione ed il collaudo di tutti i prodotti e l'espletamento di tutti i servizi oggetto del presente Contratto è 180 (centoottanta) giorni dalla stipula. In caso di esito positivo del collaudo, effettuato dall'Istituzione Scolastica Punto Ordinante, la data del verbale varrà come Data di Accettazione della fornitura con riferimento alle specifiche verifiche effettuate ed indicate nel verbale, fatti salvi i vizi non facilmente riconoscibili e la garanzia e l'assistenza prestate dal produttore ed eventualmente dal Fornitore. Nel caso di esito negativo del collaudo, il Fornitore dovrà sostituire entro 10 (dieci) giorni lavorativi le apparecchiature non perfettamente funzionanti svolgendo ogni attività necessaria affinché il collaudo sia ripetuto e positivamente superato.

15. FATTURAZIONE E PAGAMENTI

Il pagamento avverrà a mezzo bonifico bancario sul conto dedicato indicato nella tracciabilità dei flussi entro 30 giorni dal ricevimento della fattura elettronica che potrà essere emessa dopo la consegna dei beni (effettivo numero di quelli consegnati), e dopo il collaudo degli stessi. Secondo le vigenti disposizioni normative sul pagamento della fattura sarà applicato lo split payment (art. 17 DPR 633/72)

16.ULTERIORI DISPOSIZIONI

L'Amministrazione aggiudicatrice si riserva ogni più ampia facoltà di non procedere all'aggiudicazione della fornitura di cui alla presente trattativa diretta, nell'ipotesi in cui, a suo insindacabile giudizio, sia venuta meno la necessità delle prestazioni richieste o non venga ritenute appropriata l'offerta pervenuta o, se aggiudicata, di non stipulare il contratto di appalto, senza nulla dovere al fornitore a nessun titolo.

17. RISOLUZIONI E RECESSO

In caso di ritardo o parziale adempimento del contratto, l'Istituto Scolastico potrà intimare l'affidatario, a mezzo posta elettronica certificata, di adempiere a quanto necessario per il rispetto delle specifiche norme contrattuali, entro il termine di 10 giorni. L'ipotesi del protrarsi del ritardato o parziale adempimento del contratto, costituisce condizione risolutiva espressa, ai sensi dell'art. 1456 c.c. senza che l'inadempiente abbia nulla a pretendere fatta salva l'esecuzione del danno. E' fatto salvo, altresì, il risarcimento di ogni maggior danno subito dall'Istituto Scolastico. In ogni caso l'Istituto Scolastico si riserva il diritto di recedere dal contratto dandone comunicazione a mezzo posta elettronica certificata con 15 gg di preavviso rispetto alla data di recesso.

Firmato digitalmente da ELENA ROMANO

Il presente documento è stato firmato digitalmente per presa visione ed accettazione

Contro i provvedimenti che il concorrente ritenga lesivi dei propri interessi è ammesso ricorso al Tribunale Amministrativo Regionale (T.A.R.) competente. Eventuali controversie che dovessero insorgere durante lo svolgimento del servizio tra il prestatore e l'Istituto Scolastico saranno demandate al giudice ordinario.

19. RISERVATEZZA DELLE INFORMAZIONI

Ai sensi e per gli effetti del Regolamento UE della Privacy 2016/679 i dati, gli elementi, e ogni altra informazione acquisita in sede di offerta saranno utilizzati dall'Istituto Scolastico esclusivamente ai fini del procedimento di individuazione del soggetto aggiudicatario, garantendo l'assoluta riservatezza, anche in sede di trattamento dati, con sistemi automatici e manuali.

Con l'invio dell'offerta l'operatore economico esprime il proprio consenso al predetto trattamento.

20. RINVIO

Per quanto non espressamente contemplato nella presente lettera si fa espresso rinvio a quanto previsto dalla vigente legislazione comunitaria e nazionale in materia di affidamento di contratti pubblici, con particolare riferimento al D.Lgs 50/2016.

21. ULTERIORI INFORMAZIONI

I termini entro i quali poter inoltrare richieste di chiarimento sono indicati nel riepilogo della Trattativa a sistema. Tali richieste dovranno essere inviate alla casella di posta elettronica istituzionale certificata udic827004@pec.istruzione.it.

Ai sensi dell'art. 16-bis, comma 10 D.L. 185/2008, convertito con modificazioni in Legge n. 2/2009, il Punto Ordinarante procederà ad acquisire d'ufficio il Documento Unico di Regolarità Contributiva (DURC).

In Allegato:

- Allegato 1:
 - Tracciabilità dei flussi finanziari
 - Dichiarazione sostitutiva D.P.R. 445/2000;
 - Dichiarazione art. 80 e 83 Dlgs 50/2016
 - Patto integrità
 - Informativa privacy
- Allegato 2:
 - Schema di formulario DGUE;
- Allegato 3:
 - Dichiarazione di impegno al rilascio della garanzia definitiva
- Allegato 4:
 - Capitolato tecnico

IL DIRIGENTE SCOLASTICO

Elena Romano

Firmato digitalmente da ELENA ROMANO

Digital Board

Soluzione collaborativa Hardware e Software per la trasformazione digitale della didattica

1. Monitor Interattivo Touchscreen	
CARATTERISTICHE HARDWARE	
Specifica richiesta	Requisito minimo
1. Dimensione dello schermo	Diagonale di 65" (formato widescreen)
2. Tecnologia	LCD con retroilluminazione a LED, touchscreen integrato. Non sono ammessi i sistemi aftermarket che rendono interattiva qualsiasi superficie (overlay)
3. Modalità di interazione	Tramite penne/puntatori e direttamente con le mani. A garanzia di facilità d'utilizzo anche da parte di utenti non esperti si richiedono le seguenti funzionalità: <u>Riconoscimento automatico della gestualità</u> – scrittura con penna, funzione mouse/ resize con dita, cancellazione con il palmo, senza necessità di selezione preventiva del tool <u>Differenziazione simultanea degli strumenti</u> – un utente può scrivere sulla whiteboard, in contemporanea un secondo utente può cancellare / spostare / ridimensionare altri contenuti sulla medesima whiteboard, senza necessità di suddividere lo spazio di lavoro
4. Supporto multitouch	20 tocchi in WIN10 e MAC OS, 10 tocchi in Chrome OS
5. Superficie	Cristallo temperato con trattamento antiriflesso, a basso attrito, tecnologia zero bonding
6. Risoluzione nativa	10. 4k UHD 3840 x 2160 pixels
7. Luminosità	11. 400 cd/m2
8. Sensore di luminosità	12. integrato
9. Telecomando	13. incluso
10. Audio integrato	14. Stereo, 2 x 15W
11. Connessioni AV / data	15. 1 x USB Type-C 4K @ 60Hz Display Port alternate mode, touch, and digital audio; 65 W power delivery 16. 1 x USB Type-C 4K @ 60Hz Display Port alternate mode, touch, and digital audio; 15 W power delivery 17. 3 x HDMI 2.0 IN con supporto HDCP, 1 x HDMI OUT 18. 1 x VGA type connector 19. 2 x USB 2.0, 1x USB 3.0, 20. 2 x RJ45 Ethernet, 1 x RS232, 1x OPS slot 21. 1x AV (3.5mm jack), 1x audio (3.5mm jack)
12. Montaggio	22. Standard VESA.
13. Durata del pannello	23. 50.000 ore
14. Dispositivi di interazione	24. 2 penne in dotazione, senza necessità di ricarica o sostituzione batterie per il funzionamento, prive di parti meccaniche.
15. Sezione Android integrata	25. Versione OS: Android 9.0 o superiore 26. Memoria RAM: 6 GB DDR 27. Memoria ROM: 32 GB (internal storage, no espansioni esterne) 28. <u>Funzionalità minime:</u> Lavagna digitale, Browser web, Libreria per file e app, screen sharing per dispositivi portatili con app <u>native</u> dei diversi OS (WIN10, MAC/iOS, android), aggiornamento software automatico, supporto per webcam UVC

16. App per gestione remota	29.	Deve essere resa disponibile un'applicazione MDM atta al controllo da remoto (tramite web) del display, che rende disponibile all'amministratore di rete come minimo le seguenti funzionalità:
	30.	- Geolocalizzazione e possibilità di blocco del display
	31.	- Installazione di app da remoto
	32.	- Blacklist / Whitelist di siti web
	33.	- Pianificazione aggiornamenti, assistenza remota
	34.	A garanzia di una corretta integrazione si richiede che l'app MDM <u>sia fornita dal medesimo costruttore (marchio commerciale) del display interattivo</u>
	35.	
17. Connettività LAN	36.	Gigabit ethernet 1000 baseT
18. Wi-Fi integrato	37.	IEEE 802.11a/b/g/n/ac con 2 x 2 MIMO (bande 2.4 e 5 GHz)
19. Bluetooth	38.	5.0 dual mode
20. Efficienza energetica	39.	A garanzia del minimo impatto ambientale e' richiesto che il prodotto sia certificato EnergyStar, pertanto presente nel database disponibile sul sito EPA https://www.energystar.gov/
21. Certificazioni	40.	CE, RoHS, WEEE, ISO 14001 (del costruttore)
22. Garanzia	41.	5 anni, resa direttamente dal costruttore con advance replacement (intervento on site di sostituzione anticipata del display presso la sede scolastica senza attendere i tempi di sua riparazione)
23. Licenza software inclusa		Software richiesto per utilizzo del display come lavagna interattiva multimediale: SMART LEARNING SUITE e SMART LUMIO Per motivi didattici non sono accettati altri tipi di software
	1.	
CARATTERISTICHE FUNZIONALITA' INTEGRATE PER UTILIZZO SENZA PC		
24. Funzionalità modulo integrato (NON OPS) utilizzabili tramite touch del display		<ol style="list-style-type: none"> 1. Lavagna di scrittura bianca con creazione di infinite pagine di lavoro. Ogni pagina deve essere scorribile muovendola sui 4 assi cartesiani e ridimensionabile in modo tale che le note scritte mantengano la medesima proporzione rispetto alla pagina in cui sono state create. 2. La lavagna bianca deve disporre di un motore di ricerca integrato per immagini e video che devono essere importabili ed utilizzabili direttamente negli appunti della lavagna 3. Funzionalità cloud per visualizzazione a mezzo di internet ed in tempo reale degli appunti scritti sulla lavagna anche su dispositivi non fisicamente presenti nell'istituto scolastico 4. Funzionalità di salvataggio/apertura delle note scritte sulla lavagna bianca su/da dispositivo esterno e hard disk interno allo schermo 5. Sistema di condivisione BYOD (a mezzo di link QR code) degli appunti scritti su apposita lavagna bianca verso dispositivi mobili con possibilità di modifica degli appunti dagli stessi dispositivi mobili 6. Browser web per la navigazione internet 7. Lettore ed editor office e lettore PDF installati a bordo del display 8. Possibilità di scrittura a mano libera su qualsiasi contenuto visualizzato sul display (tranne video) mettendo in pausa la sorgente video con apposito pulsante. 9. screen sharing a mezzo di wifi per dispositivi portatili con app native dei diversi sistemi operativi (WIN10, MAC/iOS, android),
25. Altre funzionalità integrate		<ol style="list-style-type: none"> 1. File manager per visualizzazione e gestione dei file salvati nell'hard disk interno 2. Riconoscimento automatico di una chiave/disco USB esterna connessa per dare la possibilità di leggerne i contenuti tramite File Manager 3. Funzione di "pausa" schermo con possibilità di blocco dell'immagine e scrittura su di essa a mezzo delle penne in dotazione

	4. Pulsante dedicato per selezione della sorgente video con apposita schermata di anteprima video delle sorgenti visualizzabili sullo schermo
--	---

2. Software DESKTOP della stessa casa madre del display

Specifica richiesta	Requisito minimo: per motivi didattici è richiesto SMART Learning Suite comprensivo di SMART Notebook con licenza e codice di attivazione erogato dalla casa madre
1. Descrizione	<p>L'applicazione software desktop consente la preparazione in modo intuitivo ed efficace di attività e presentazioni multimediali, a supporto dello svolgimento delle lezioni in classe secondo dinamiche collaborative, permettendo di sfruttare appieno il potenziale del monitor interattivo oggetto della fornitura.</p> <p>L'applicazione deve essere sviluppata espressamente per la didattica, e deve includere funzionalità base come strumenti di disegno a mano libera e geometrico, strumenti di scrittura a mano libera, evidenziazione testi, strumenti di manipolazione di contenuti multimediali (immagini, audio, video), strumenti di misurazione (righello, squadra, goniometro), possibilità di registrazione video delle attività sullo schermo, galleria con risorse multimediali funzionali alla creazione delle lezioni.</p> <p>10. A garanzia della corretta integrazione si richiede che il software desktop sia realizzato dallo stesso produttore (marchio commerciale) del monitor interattivo multimediale.</p>
2. Compatibilità	<p>11. Il software deve essere compatibile con i più diffusi sistemi operativi, quali:</p> <p>12. Microsoft: Windows10, Windows 81, Windows 7SP1</p> <p>13. macOS: High Sierra, Mojave, Catalina</p>
3. Interoperabilità	<p>Il software deve garantire l'interoperabilità con i più diffusi formati informatici, per favorire l'interscambio dei contenuti.</p> <p>A tal proposito è requisito necessario la possibilità di:</p> <p>a) importare/ esportare lezioni nel formato Interactive Whiteboard Common File Format – CFF (*.iwb),</p> <p>b) importare/ esportare lezioni nel formato Microsoft Power Point (*.ppt, *pptx)</p> <p>c) importare / esportare documenti in formato PDF (*.pdf)</p>
4. Aggiornamenti	Il software deve includere la funzione di verifica della disponibilità di nuovi aggiornamenti e l'installazione degli stessi, senza necessità da parte dell'utente di rimuovere manualmente la versione precedente.
5. Admin install	Deve essere disponibile un tool software riservato agli amministratori di rete che consenta l'installazione e la manutenzione del software direttamente nell'ambito della rete LAN, senza necessità di intervenire sui singoli computer sui quali il software deve essere utilizzato (Windows OS).
6. Interfaccia utente	La lingua in cui viene visualizzata l'interfaccia utente del software deve essere selezionabile dall'utente. Come minimo le seguenti lingue devono essere disponibili: Italiano, Inglese, Francese, Tedesco, Spagnolo, Portoghese, Russo, Cinese (simplified)
7. Riconoscimento scrittura	Il software deve prevedere la funzionalità di riconoscimento forme e scrittura a mano libera (handwriting recognition), per ciascuna delle lingue selezionabili come interfaccia utente.
8. Login utente	Il software deve prevedere la funzionalità di login dell'utente, tramite account Google e Microsoft.
9. Funzionalità avanzate: Concept mapping	Il software deve contenere al suo interno la capacità di creare mappe concettuali direttamente dalle note scritte, note che devono poter essere riconosciute nella simbologia delle mappe concettuali.

10. Funzionalità avanzate: Web browser	Il software deve consentire l'apertura di finestre di navigazione web direttamente nella pagina corrente, senza necessità di passare ad una differente applicazione (browser).
11. Funzionalità avanzate: Strumenti per la matematica	Il software deve contenere al suo interno un editor per equazioni matematiche ed una connessione diretta con il software GeoGebra, accessibile direttamente senza necessità di cambiare applicazione.
12. Funzionalità avanzate: Ricerca sicura per immagini e video	Il software deve consentire la ricerca sicura (safe search) di file immagine e video ed il loro inserimento nella lezione in uso, senza necessità di cambiare applicazione.

3. Software CLOUD della stessa casa madre del display

Specifica richiesta	Requisito minimo: per motivi didattici è richiesto SMART Lumio
1. Descrizione	<p>Il software per la didattica collaborativa desktop deve disporre di una estensione software cloud atta a facilitare l'apprendimento a distanza degli studenti (DAD), sia in modalità asincrona (apprendimento autonomo), sia in modalità sincrona (apprendimento guidato dall'insegnante).</p> <p>Il software cloud deve inoltre facilitare la didattica collaborativa in-classroom tramite i dispositivi individuali eventualmente in dotazione agli studenti</p> <p><u>A garanzia della corretta integrazione si richiede che l'app cloud sia realizzata dallo stesso produttore (marchio commerciale) dell'app desktop e del monitor touch interattivo.</u></p>
10.	
2. Integrazione Microsoft	<p>Per un'integrazione ottimale con l'ambiente Microsoft Office 365 Education il software cloud deve:</p> <ul style="list-style-type: none"> - essere disponibile come app per Microsoft Teams - consentire l'installazione direttamente dall'app store di MS Teams - consentire l'accesso all'applicazione mediante le credenziali dell'account Microsoft utilizzato (single sign on)
3. Integrazione Google	<p>Per un'integrazione ottimale con l'ambiente Google Workspace per Education il software cloud deve:</p> <ul style="list-style-type: none"> - consentire il salvataggio e la condivisione delle lezioni direttamente su Google Drive - consentire la condivisione delle attività prodotte direttamente tramite Google Classroom - essere disponibile per gli amministratori direttamente come app nel G Suite marketplace
10.	- consentire il domain install
11.	- consentire l'accesso all'applicazione mediante le credenziali dell'account Google utilizzato (single sign on)
4. Privacy utenti	<p>12. La privacy policy del vendor software deve assicurare la EU GDPR compliance, in modo documentato e con evidenza del Responsabile del trattamento dei dati.</p> <p>13. Deve essere inoltre essere garantita la possibilità di salvataggio dei dati utente su server localizzati in EU, nel rispetto della normativa vigente.</p>

4. Installazione e formazione

Specifica richiesta	Requisito minimo
1. Installazione	<p>Trasporto e installazione display (con cavo video da 5m e cavo USB da 5m) incluse.</p> <p>Eventuali modifiche agli impianti ed adattamenti edilizi sono da intendersi</p>

	<p>esclusi</p> <p>Pena l'esclusione dalla presente procedura d'acquisto, l'installazione deve essere effettuato da parte di centro autorizzato all'installazione e alla manutenzione dei display interattivi (è richiesto un certificato di attestazione rilasciato dalla casa madre)</p>
2. Formazione	<p>Sono richieste almeno 3 ore di formazione sull'utilizzo dei display interattivi. Pena l'esclusione dalla presente procedura d'acquisto, la formazione dovrà essere erogata da parte di un centro autorizzato alla formazione da parte della SMART Technologies (è richiesto un certificato di attestazione rilasciato dalla casa madre); per motivi didattici non sono accettati altri tipi di software</p>
MODALITÀ D'INSTALLAZIONE	
3. Installazione su carrello non motorizzato solo per 1 monitor	<p><u>1 Display da installare su carrello</u></p> <p>Caratteristiche del carrello:</p> <ol style="list-style-type: none"> 1. Supporta monitor fino formato 100" 2. Supporta VESA: 800x600 max 3. Massimo peso supportato: 150 kg 4. Base rettangolare con ruote di cui due dotate di freno per una maggiore stabilità 5. Mensola integrata porta attrezzature della stessa larghezza del carrello
4. Installazione su parete	<p>Con staffa VESA certificata da parte della casa madre del display per utilizzo apposito con esso</p>

Certificato N. IT04/0387



Il sistema di gestione per la qualità di

TECNO 3 S.a.S. di Martin Eugenio

Via Milaredo, 2/B - 33097 Spilimbergo (PN) - Italia

è stato verificato ed è risultato conforme ai requisiti di

ISO 9001 / UNI EN ISO 9001:2015

Scopo della certificazione:

Erogazione di servizi di verifica periodica su misuratori fiscali e registratori telematici. Commercializzazione, installazione, manutenzione ed assistenza su registratori telematici di cassa e macchine per ufficio.

Settore EA: 35, 33

Questo certificato è valido dal 03/05/2021 fino al 21/04/2022.

La validità è subordinata all'esito soddisfacente dell'attività di sorveglianza periodica.

Ricertificazione da eseguirsi entro il 21/04/2022.

Rev. 10. Certificata dal 21/04/2004.

Data inizio audit: 20/04/2021

Data scadenza certificato precedente: 21/04/2022

Autorizzata da
Paola Santarelli

SGS ITALIA S.p.A.

Via Caldera, 21 - 20153 MILANO - Italy

t + 39 02 73 93 1 f +39 02 70 10 94 89 www.sgs.com

Pagina 1 di 1



ACCREDIA
LENITE ITALIANO DI ACCREDITAMENTO

SGQ N° 0015 A

Membro di MLA EA per gli schemi di accreditamento SGQ, SGA, PRD, PRS, ISP, GHG, LAB, LAT, PTP e RMT, di MLA IAF per gli schemi di accreditamento SGO, SGA, SSI, FSM, PRD e PRS e di MRA ILAC per gli schemi di accreditamento LAB, ME, LAT, ISP e PTP

Signatory of EA MLA for accreditation schemes QMS, EMS, PRD, PRS, INSP, GHG, TL, CL, PTP and RMT, of IAF MLA for the accreditation schemes QMS, EMS, ISMS, FSMS, PMS and PRS and of ILAC MRA for the accreditation schemes TL, ML, CL, INSP and PTP

UDIC827004 - A3F982D - REGISTRO PROTOCOLLO 00065594 29/03/2022 - VI.2 - U



This document is a Web version of SGS certificate for electronic use exclusively. It shall only be available by clicking on SGS Certification Mark which has been posted on Your website. It shall not be printed in anyway. This document is copyright protected. No content or appearance may be reproduced without the express written permission of SGS. Any misuse, alteration, forgery or falsification is unlawful.



SMART Technologies ULC
3636 Research Road NW
Calgary, AB T2L 1Y1
CANADA

Phone 403.245.0333
Fax 403.228.2500
Email info@smarttech.com
www.smarttech.com

Milano, 1 Giugno 2021

a tutti gli interessati

Con la presente confermiamo che l'azienda

Tecno3 sas
via Milaredo 2/B,
33097 Spilimbergo (PN)

partecipa al programma di certificazione SMART EDGE per il segmento Education, pertanto dispone di tutte le qualifiche necessarie per l'installazione, manutenzione e formazione relativamente ai prodotti Education di SMART.

Cordiali saluti,

Fabrizio Colombo
Regional Manager Southern Europe
SMART Technologies

SMART Board® MX series with iQ

SBID-MX255-V3
 SBID-MX265-V3
 SBID-MX275-V3
 SBID-MX286-V3



DISPLAY	
Screen sizes (diagonal)	55", 65", 75", 86"
Backlight	LED
Aspect ratio	16:9
Maximum display resolution	4K UHD (3840 × 2160)
Refresh rate	60 Hz
Lifespan	≥ 50,000 hours
Brightness (maximum)	55": ≥ 300 cd/m ² 65", 75", 86": ≥ 400 cd/m ²
Response time	≤ 8 ms
Viewing angle	178°
Glass*	Fully heat-tempered, anti-glare, zero-bonded
Frame color	White
Convenience buttons	Power, home, volume, input select, screen shade, freeze frame
Sensors	Ambient light, infrared
Audio	2 integrated 15 W speakers

INTERACTIVE EXPERIENCE	
Touch technology	HyPr Touch™ with Advanced IR
Touch features	Simultaneous Tool Differentiation™ Object Awareness™ Silktouch™
Frame rate	100 Hz
Accuracy	±1 mm (over 90% area)
Minimum object size	3 mm
Multitouch capabilities	20 – Windows® and Mac 10 – Chrome OS™
Tools included	Pens (x2)
Tool holders	Magnetic, frame-mounted

SOFTWARE	
iQ built-in Android™ experience	Included
SMART Ink® and SMART Product Drivers	Included
SMART Remote Management	Subscription for length of the included warranty

smarttech.com
smarttech.com/contact

© 2021 SMART Technologies ULC. All rights reserved. SMART Board, SMART Notebook, SMART Ink, HyPr Touch, Simultaneous Tool Differentiation, Object Awareness, Silktouch, smarttech, the SMART logo and all SMART taglines are trademarks or registered trademarks of SMART Technologies ULC in the U.S. and/or other countries. The Adopted Trademarks HDMI, HDMI High-Definition Multimedia Interface, and the HDMI Logo are trademarks or registered trademarks of HDMI Licensing Administrator, Inc. in the United States and other countries. All other third-party product and company names may be trademarks of their respective owners. This product and/or use thereof is covered by one or more of the following U.S. patents: www.smarttech.com/patents. Models and specifications may vary by region. Please contact your local representative for details. Contents are subject to change without notice. November 26, 2021.

*55" displays don't include zero-bonded glass.

iQ BUILT-IN ANDROID EXPERIENCE

Operating system	Android version 9.0
Memory	6 GB DDR
Storage	32 GB
Digital whiteboard	✓
Web browser	✓
Screen sharing	✓
Other features	SMART Whiteboard Live input preview File and app libraries Google Drive™ and OneDrive™ access
Object Awareness supported	✓
Ability to run third-party applications	✓
Cloud storage access	✓
Languages supported	Chinese (simplified), Chinese (traditional), Czech, Danish, Dutch, English, Estonian, Finnish, French, German, Greek, Hungarian, Italian, Japanese, Korean, Latvian, Lithuanian, Norwegian, Polish, Portuguese, Romanian, Russian, Slovak, Slovenian, Spanish, Swedish, Ukrainian, Vietnamese, Welsh
Updates	Automatic over-the-air (OTA)

PC COMPUTING

OPS support	✓
OPS-C support	✓
PC module power supported OPS	60 W
Optional computing modules	SMART OPS PC with Windows 10 Pro SMART Chromebox

INPUTS

	Front	Back
OPS PC accessory slot (60 W devices)	–	1
HDMI® 2.0 with HDCP 1.4 and HDCP 2.2 support	1	2
VGA video	–	1
Stereo 3.5 mm	–	1
RS-232 room control (DB-9 connector)	–	1
RJ45 Ethernet (passthrough)	–	2
USB Type-C 4K @ 60Hz Display Port alternate mode, touch, and digital audio; 15 W power delivery	1	–
USB Type-C 4K @ 60Hz Display Port alternate mode, touch, and digital audio; 65 W power delivery	–	1
USB 2.0 Type-A	–	1
USB 3.0 Type-A	2	1
USB 3.0 Type-B	1	3

OUTPUTS

	Front	Back
HDMI 2.0 with HDCP 2.2 support	–	1
Stereo 3.5 mm (variable)	–	1
Audio S/PDIF (fixed)	–	1
RS-232 room control (DB-9 connector)	–	1

INCLUDED CABLES AND ACCESSORIES

	Qty
Country-specific power cable	1
16' 5" (5 m) USB cable	1
Pens	2
External dual-band 2.4 and 5 GHz antennae	3
Remote control	1
AAA batteries	2
Wall mount bracket kit	1
Illustrated installation instructions	1
Important information document	1

CONNECTIVITY

Wired	RJ45 (×2) 1000baseT
Wi-Fi	IEEE 802.11 a/b/g/n/ac with 2 × 2 MIMO (both 2.4 and 5 GHz bands) supporting WEP, WPA, WPA2 PSK, and 802.1X EAP authentication protocols
Bluetooth	5.0 dual mode

STORAGE AND OPERATING REQUIREMENTS

Power requirements	100V to 240V AC, 50 Hz to 60 Hz
Operating temperature	41–95°F (5–35°C)
Storage temperature	-4–140°F (-20–60°C)
Humidity	5–80% relative humidity, non-condensing

POWER CONSUMPTION

Typical	55": 90 W
	65": 120 W
	75": 150 W
	86": 150 W
Standby	0.4 W

CERTIFICATION AND COMPLIANCE*

US / Canada	UL, FCC, ISED, TSCA, CONEG Packaging, Proposition 65
EU / EEA / EFTA / UK	CE, UKCA, LVD, CB, EMC, RED, REACH, RoHS, Battery, WEEE, Packaging, POP, Ecodesign
Australia / New Zealand	RCM
Performance standards	ENERGY STAR®, HDMI

PURCHASING INFORMATION

Order number: SBID-MX255-V3	SMART Board MX055-V3 interactive display with iQ and SMART Learning Suite
Order number: SBID-MX265-V3	SMART Board MX065-V3 interactive display with iQ and SMART Learning Suite
Order number: SBID-MX275-V3	SMART Board MX075-V3 interactive display with iQ and SMART Learning Suite
Order number: SBID-MX286-V3	SMART Board MX086-V3 interactive display with iQ and SMART Learning Suite
Optional accessories	See smarttech.com/accessories

WARRANTY

SMART Assure warranty	Includes advanced hardware replacement and access to onsite support. Terms and conditions vary by region. Contact your local reseller or distributor for information and visit smarttech.com/warranty .
------------------------------	--

CABLE REQUIREMENTS

HDMI	Certified premium high speed HDMI (18 Gbps) Maximum length: 23' (7 m)
USB 2.0	USB 2.0 certified Hi-Speed (480 Mbps) support Maximum length: 16' (5 m)
USB 3.0	USB 3.0 certified SuperSpeed (5 Gbps) support Maximum length: 9' (3 m)
More information	See smarttech.com/kb/171555

*Product availability may vary by region.
This product has received additional certifications not listed here.

INSTALLATION, DIMENSIONS, AND WEIGHTS

NOTES

- All dimensions $\pm 1/8$ " (0.3 cm). All weights ± 2 lb. (0.9 kg).
- Product ships upright.
- Leave space around the display to ensure adequate ventilation. See *SMART Board MX series interactive displays installation and maintenance guide* (smarttech.com/kb/171257) for the specific space requirements.

SBID-MX255-V3

Dimensions

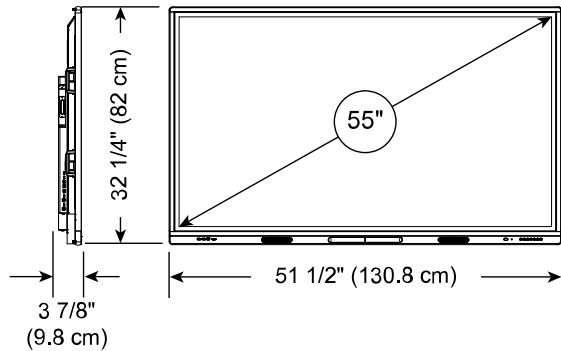

Weight

77 lb. (34.7 kg)

Shipping dimensions (including pallet)

56.9" \times 40.7" \times 8.1"
(144.5 cm \times 103.4 cm \times 20.5 cm)

Shipping weight (including pallet)

103 lb. (47 kg)

VESA mount

M8, 400 \times 400 mm

Handles

0

SBID-MX265-V3

Dimensions

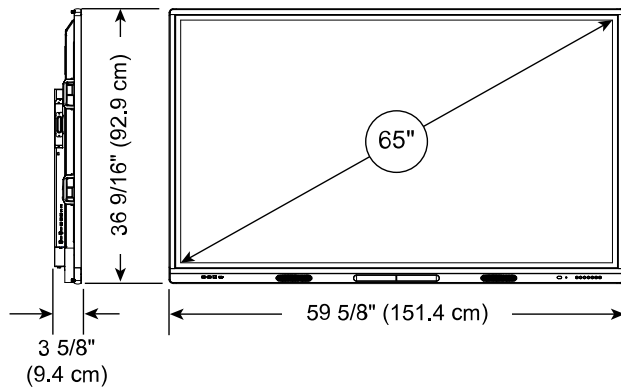

Weight

88 lb. (39.7 kg)

Shipping dimensions (including pallet)

65.2" \times 45.6" \times 8.1"
(165.5 cm \times 116 cm \times 20.5 cm)

Shipping weight

123 lb. (55.7 kg)

VESA mount

M8, 600 \times 400 mm

Handles

2

INSTALLATION, DIMENSIONS, AND WEIGHTS (CONTINUED)

NOTES

- All dimensions $\pm 1/8$ " (0.3 cm). All weights ± 2 lb. (0.9 kg).
- Product ships upright.

SBID-MX275-V3

Dimensions

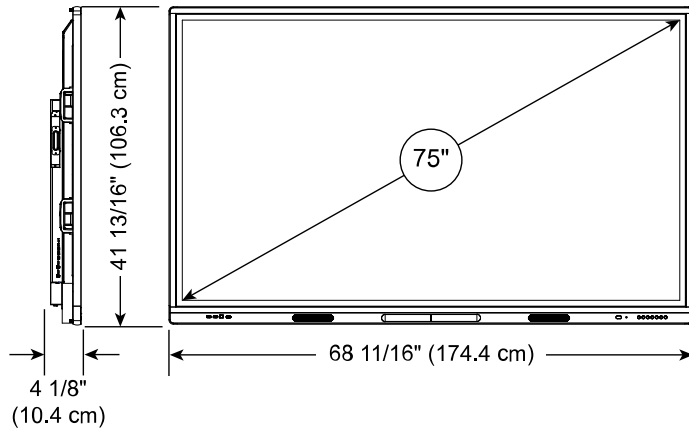

Weight

118 lb. (53.7 kg)

Shipping dimensions (including pallet)

74.2" \times 50.2" \times 8.1"
(188.5 cm \times 127.4 cm \times 20.5 cm)

Shipping weight

169 lb. (76.7 kg)

VESA mount

M8, 600 \times 400 mm

Handles

2

SBID-MX286-V3

Dimensions

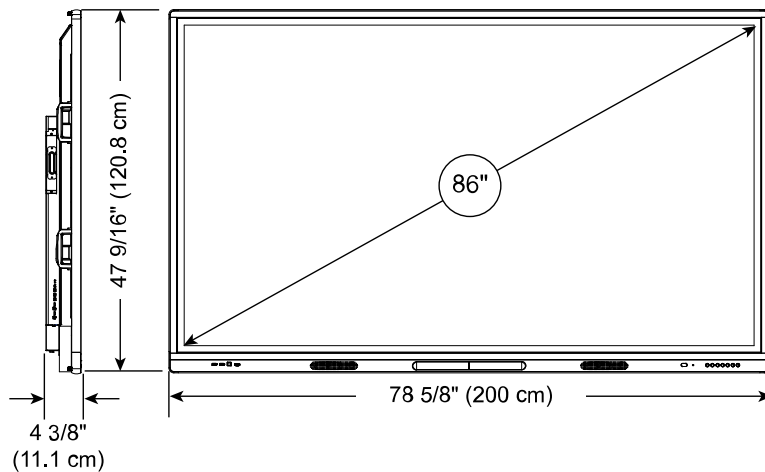

Weight

155 lb. (70.1 kg)

Shipping dimensions (including pallet)

86" \times 47.6" \times 8"
(218.5 cm \times 142.4 cm \times 20.5 cm)

Shipping weight

211 lb. (95.5 kg)

VESA mount

M8, 700 \times 400 mm

Handles

4

SMART Board® MX



Digital whiteboard. Web browser. Screen sharing. The SMART Board® MX series with iQ has all the essentials educators need for bringing the devices students love into any learning environment. The SMART Board MX series with iQ is a great value for schools that need an interactive display on a budget.

Front control panel

The front control panel includes buttons for turning the display on and off, selecting the video source, opening the display's settings, freezing and unfreezing the screen, and controlling the volume.

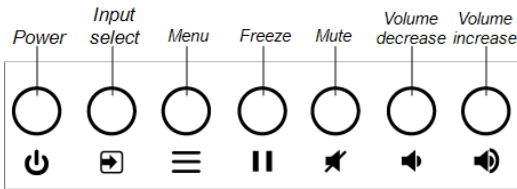

Front connector panel

The front connector panel includes connectors for USB drives and other devices and a computer or other input source.

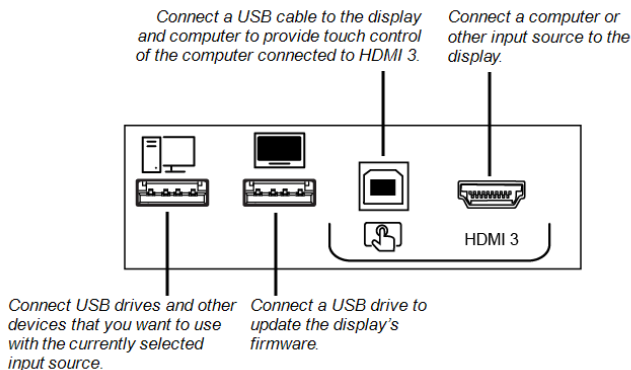

Viewing a connected computer's input

1. Connect a device to the display's HDMI 1, HDMI 2, HDMI 3, or VGA connectors.

NOTE

To enable touch control of the device, connect a USB cable to the associated USB port.

2. Press **Input**  on the front control panel.

The Input selection menu appears.

NOTE

Inputs with devices connected are blue, and inputs without a connection are black.

3. Tap the input you want to view.

The display looks for a connection, and the computer's desktop appears on the display's screen.

Switching to the iQ experience

1. Press **Input**  on the front control panel.

The Input selection menu appears.

2. Tap **OPS**.

The iQ experience appears on the display's screen.

Using the Home screen

You can also open Screen Share, the Files Library and settings from the Home screen.

To show the Home screen

Tap the Home button .

SMART Notebook Player (education models only)

Use SMART Notebook Player to:

- Start a whiteboard from the Files Library
- View, write, and erase notes
- Open, view and interact with [SMART Notebook software](#) files.
- Play [SMART lab™](#) activities

You can also install the Notebook Player app on your iOS or Android™ device to view and control SMART Notebook files from the device.

SMART Board MX

To start a Whiteboard

Open the Files Library and tap **New Whiteboard** .

TIP

Alternatively, you can start a whiteboard in the kapp Whiteboard app by opening the Apps Library and tapping **kapp Whiteboard** .

To write in digital ink

1. Pick up a pen.
2. Tap  and select the ink options.
3. Use the pen to write in digital ink.

To erase digital ink

Move your fist or palm over the digital ink you want to erase.



To pan

Move your fist or palm over the digital ink you want to erase.



To open SMART Notebook files stored on a USB drive

1. Copy the SMART Notebook files from your computer to the USB drive.
2. Insert the USB drive into one of the USB receptacles on the front connector panel. See *Front connector panel* on the previous page.
3. Open the Files Library.
4. Tap **USB Files**.
5. Select the file you want to open.

To open SMART Notebook files using Share To Board

1. Open the Files Library.
A four-digit code appears.
 2. On a computer, open the SMART Notebook file you want to share and select **File > Share**.
 3. Click **Share with a SMART Board**.
 4. Click **ADD BOARDS**, enter the four-digit code that appears on the display, and then click **Connect**.
- OR

Select the display you want to share the file with, and then click **Share Now**.





5. On the display, select the file's thumbnail to open the file .

To open SMART Notebook files using Print to Board

See [Share to the Notebook Player app](#).

TIP

You can use the following tools in SMART Notebook Player:

	Return to the previous screen.
	Change the pen type, ink width, and ink color
	Select ink and objects
	Add a new page.
	Browse and sort pages

Browser

You can use Browser to view web sites on the display.



To use Browser

1. Open the Apps Library and tap **Browser** .
2. Use Browser as you would use a web browser on your computer or mobile device.

Screenshots

When using the Browser app or Screen Share app, you can write or draw on an annotation layer and save the screenshot to the Files Library.

To write or draw on an annotation layer

1. Pick up one of the display's pens.
 2. Use the pen to write or draw in digital ink.
 3. Tap **Close**  or **Back**  in the command bar.
 4. Tap **Save** to save the screenshot in the Files Library.
- OR
- Tap **Discard** to discard the screenshot and return to the app.

To open a saved screenshot





1. Open the Files Library.
2. Select a screenshot by tapping the screenshot's tile.

SMART Board MX

Screen Share

You can share content from computers and mobile devices on the display wirelessly using Screen Share.

Screen Share supports the following devices:

	Chromebook™ laptops, using Google™ Cast Chrome™ browser extension
	Windows® computers, using Miracast*, Google Cast Chrome browser extension or AirParrot
	Mac computers and iOS devices, using AirPlay
	Android™ devices, using Cast Screen

* Windows 10 and Windows 8.1 operating systems only

To use Screen Share

1. Show the Home screen and tap **Screen Share** .
2. Share the computer or mobile device's screen following the instructions in [Using Screen Share](#).

Cleaning up the display

After you've finished using the display, show the Home screen and tap **Clean Up**  to clean up the display for the next user.

More information

For more information about the SMART Board MX series interactive displays, browse to the following page or scan the QR code.

<https://support.smarttech.com/docs/redirect/?product=smartboardmx>



For more information, visit smarttech.com/smartroom
For more training, visit smarttech.com/trainingforbusiness

© 2019 SMART Technologies ULC. All rights reserved. SMART Board, smarttech, the SMART logo and all SMART taglines are trademarks or registered trademarks of SMART Technologies ULC in the U.S. and/or other countries. All third-party product and company names may be trademarks of their respective owners. Contents are subject to change without notice. 04/2019.

Was this document helpful?
smarttech.com/docfeedback/171345

smarttech.com/kb/171345

Specifications

SMART Notebook 21

Overview

With SMART Notebook® collaborative learning software, you can create and deliver engaging, interactive lessons that include graphics, text, tables, lines, shapes, animations, and more. When you present your lessons, you can use digital ink to make notes on the page about your students' questions, comments, and suggestions.

You can open .notebook files in SMART Notebook software on a Windows or Mac computer. You can also export your file in a variety of formats, including HTML and PDF.

See smarttech.com for more information on this product.

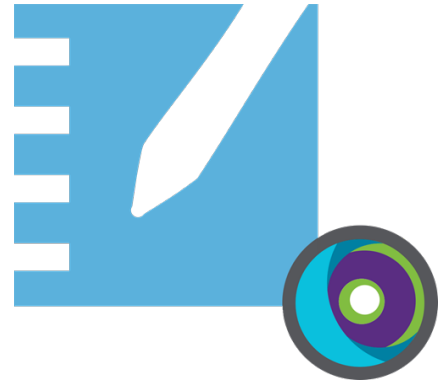

Computer requirements¹

	Windows® operating system	macOS® operating system software
General		
Supported operating systems	Windows 11 Windows 10 Windows 8.1	macOS Monterey (12.0) macOS Big Sur (11.0) macOS Catalina (10.15) macOS Mojave (10.14) ⓘ IMPORTANT Mac computers with Apple silicon must have Rosetta 2 installed. See support.apple.com/en-us/HT211861 .
Minimum hard disk space ²	4.7 GB	3.6 GB
Minimum specs for standard and high definition displays (up to 1080p and similar)		
Minimum processor	Intel® Core™ m3	Intel Core 2 Duo
Minimum RAM	4 GB	4 GB

¹Operating systems and other third-party software released after this SMART software might not be supported

²Additional free space required during installation

	Windows® operating system	macOS® operating system software
Minimum specs for ultra high definition displays (4K)		
Minimum graphics card	Discrete GPU	n/a
	<p>NOTE</p> <p>SMART strongly recommends that your video card meets or exceeds the preferred requirements. SMART Notebook can run with an integrated GPU. However, your experience and SMART Notebook’s performance can vary depending on the capabilities of the GPU, your operating system, and other concurrently running applications.</p>	
Minimum processor/system	Intel Core i3	Late 2013 Retina MacBook Pro or later (minimum)
Minimum RAM	8 GB	8 GB
Other requirements		
Programs	<p>Microsoft® .NET Framework 4.5.1 or later for SMART Notebook software and SMART Ink</p> <p>Microsoft Visual Studio® Tools 2010 for Office for SMART Ink</p> <p>Adobe Reader® 8.0 or later</p> <p>DirectX® technology 10 or later for SMART Notebook software</p> <p>DirectX 10 compatible graphics hardware for SMART Notebook software</p>	n/a
	<p>NOTES</p> <ul style="list-style-type: none"> • All prerequisite third-party software is built into the installation executable and is automatically installed in the correct order when you run the EXE. • These are the minimum requirements for SMART Learning Suite, however SMART recommends updating to the most recent versions of the software listed above. 	
Web access	<p>Internet Explorer® 11 or later</p> <p>Internet access to download and activate SMART software</p>	<p>Safari 8 or later</p> <p>Internet access to download and activate SMART software</p>

*Any integrated GPU capable of 4K will meet our minimum requirements if the GPU has dual-channel memory configured.

Supported languages

Windows	Mac
<ul style="list-style-type: none"> • English (U.S.) * • English (UK) ** • Arabic ** • Chinese (Simplified) ** • Chinese (Traditional) ** • Czech ** • Danish ** • Dutch ** • Finnish ** • French * • German * • Greek ** • Hebrew ** • Hungarian ** • Italian ** • Japanese ** • Kazakh ** • Korean ** • Latvian ** • Lithuanian ** • Malay ** • Norwegian ** • Polish ** • Portuguese (Brazil) ** • Romanian ** • Russian ** • Slovak ** • Slovenian ** • Spanish * • Swedish ** • Turkish ** • Ukranian ** • Uzbek ** • Vietnamese ** • Welsh ** <p>* Language support for the user interface, end user license agreement (EULA), and product documentation. ** Language support for the user interface and the EULA</p>	<ul style="list-style-type: none"> • English (U.S.) * • English (UK) ** • Chinese (Simplified) ** • Czech ** • Danish ** • Dutch ** • Finnish ** • French * • German * • Hungarian ** • Italian ** • Norwegian ** • Polish ** • Portuguese (Brazil) ** • Russian ** • Spanish * • Swedish ** • Welsh ** <p>* Language support for the user interface, end user license agreement (EULA), and product documentation. ** Language support for the user interface and the EULA</p>

Allowlist recommendations

A number of SMART products use the following URLs for software updates, collecting information, and backend services. Add these URLs to your network's allowlist to make sure SMART products behave as expected.

- https://*.smarttech.com (for updating SMART Board interactive display software and firmware)
- http://*.smarttech.com (for updating SMART Board interactive display software and firmware)
- https://*.mixpanel.com
- https://*.google-analytics.com
- https://*.smarttech-prod.com
- https://*.firebaseio.com
- wss://*.firebaseio.com
- <https://www.firebaseio.com/test.html>
- <https://api.raygun.io>
- <https://www.fabric.io/>
- <https://updates.air squirrels.com>
- <https://ws.kappboard.com> (for updating SMART Board interactive display software and firmware)
- https://*.hockeyapp.net
- https://*.userpilot.io
- https://*.mixpanel.com

The following URLs are used for signing in to and using your SMART Account with SMART products. Add these URLs to your network's allowlist to make sure SMART products behave as expected.

- https://*.smarttech.com
- http://*.smarttech.com
- <https://hellosmart.com>
- <https://content.googleapis.com>
- https://*.smarttech-prod.com
- <https://www.gstatic.com>
- https://*.google.com
- <https://login.microsoftonline.com>
- <https://login.live.com>
- <https://accounts.google.com>
- <https://smartcommunity.force.com/>
- <https://graph.microsoft.com>
- <https://www.googleapis.com>

The following URLs are used to enable content from YouTube. If you want SMART product users to be able to insert and play YouTube videos when using SMART products, allow the following:

SMART Notebook 21

- https://*.youtube.com
- https://*.yimg.com

Feature requirements

Activities and assessments

SMART Notebook's interactive activities and assessments use hellosmart.com. Use the recommended network capacity, student device and operating system requirements, and web browser recommendations to ensure the best possible experience with SMART Notebook's interactive activities and assessments.

Network capacity recommendations

SMART Notebook activities on hellosmart.com are designed to keep network requirements as low as possible while still supporting rich collaboration. The network recommendation for Shout It Out! alone is 0.3 Mbps per device. A school that regularly uses other Web 2.0 tools should have enough network capacity to run SMART Notebook activities on hellosmart.com.

If activities on hellosmart.com are used in conjunction with other online resources, such as streaming media, greater network capacity could be required, depending on the other resources.

Student devices and operating systems requirements

- Any computer running the latest version of Windows 10 or any Mac running OS X 10.13 or later
- Any iPad or iPhone upgraded to the latest iOS
- Any Android™ phone or tablet with Android version 8 or later
- Any Google™ Chromebook upgraded to the latest Chrome OS

IMPORTANT

Although Lumio by SMART works with mobile devices, the lesson editing and activity building interfaces work best on larger screens.

Web browser recommendations for student devices

The latest version of:

- Google Chrome™

NOTE

Google Chrome provides the best experience when using Lumio by SMART on a desktop computer.

- Safari
- Firefox®
- Windows 10 Edge

NOTE

Android™ devices must use Chrome or Firefox.

Ensure JavaScript is enabled in your browser.

smarttech.com/support
smarttech.com/contactsupport

© 2021 SMART Technologies ULC. All rights reserved. SMART Board, smarttech, the SMART logo and all SMART taglines are trademarks or registered trademarks of SMART Technologies ULC in the U.S. and/or other countries. All third-party product and company names may be trademarks of their respective owners. This product and/or use thereof is covered by one or more of the following U.S. patents: www.smarttech.com/patents. Contents are subject to change without notice. November 23, 2021.

Quick reference guide

SMART Service Region

SMART Service Region is a setting that allows users to choose where their data is stored. They might choose based on their own preferences or in accordance with an organization's guidelines.

There are two service regions:

- Global: uses Amazon and Google servers in the US to store user data.
- European: uses Amazon and Google servers in Germany and Belgium to store user data.

For new users, SMART automatically sets their service region based on their IP address and the location information they've provided for their SMART Account.

Frequently asked questions

What are the differences between the service regions?

The SMART Global Service Region uses Amazon and Google servers in the US to store your data.

The SMART European Service Region uses Amazon and Google servers in Germany and Belgium to store your data.

Why does SMART need to know my location?

SMART collects location information to help determine which service region to use for storing a user's data.

What countries are part of the European Service Region?

- The European Service Region includes the following countries:
- Åland Islands
 - Albania
 - Andorra
 - Armenia
 - Austria
 - Azerbaijan
 - Belarus
 - Belgium
 - Bosnia and Herzegovina
 - Bulgaria
 - Croatia
 - Cyprus
 - Czechia
 - Denmark
 - Estonia
 - Faroe Islands
 - Finland
 - France
 - Georgia
 - Germany
 - Greece
 - Hungary
 - Iceland
 - Ireland
 - Italy
 - Kazakhstan
 - Latvia
 - Liechtenstein
 - Lithuania
 - Luxembourg
 - Malta
 - Moldova, Republic of
 - Monaco
 - Montenegro
 - Northern Macedonia
 - Norway
 - Netherlands
 - Poland
 - Portugal
 - Romania
 - San Marino
 - Serbia
 - Slovakia
 - Slovenia
 - Spain
 - Svalbard and Jan Mayen
 - Sweden
 - Switzerland
 - Turkey
 - Ukraine
 - Holy See

What countries are part of the Global Service Region?

The Global Service Region includes any country not listed as part of the European Service Region.

Which SMART products include the SMART Service Region setting?

- The SMART Service Region setting is available in the following SMART products:
- iQ system software 3.8 and later
 - SMART Notebook software 21.1 and later
 - Lumio by SMART
 - SMART Admin Portal
 - SMART Exchange

When should users change their service region?

If you want to change service regions, follow the instructions provided in *Quick reference guide* on the previous page.

 **IMPORTANT**

Before changing your service region, make sure you read the *Before you begin* section for important details about this change's effect on you and other users of SMART software products.

I changed my service region. How can I request my files to be moved to the new service region? Since data (such as existing lesson files) is not automatically transferred when you choose to change your service region, you can request SMART move that data on the next planned migration date. See page 9.

Changing the SMART Service Region

SMART automatically assigns users to a service region based on the location information they provide and their IP address. That said, if you'd like to change service regions, you can follow the guidance and steps provided here.

Before you begin

When you change your service region, you are creating a “new” account. The data you have associated with your current account will not be moved to your “new” one, but your account’s sign-in credentials remain the same. The following table identifies what this means for different users of SMART software:

User	How it affects them
Teachers	<p>When you change service regions, your existing lesson files are not copied to the new region. Files need to be uploaded to the new region manually. All the files are preserved, so if you return to the previous service region, they're still available.</p> <p>If you access SMART software as part of a SMART Learning Suite subscription, you will need to have your administrator provision you in the new region as well.</p> <p>Additionally, if you change regions, your students must either connect to your lesson as a guest, or if they are connecting by signing in to hellosmart.com, change their own service region to match yours.</p>
Students	<p>Students connecting to their teacher’s lesson by signing in to hellosmart.com must be in the same service region as their teacher. If students are in a different service region, they can either:</p> <ul style="list-style-type: none">• Connect to the lesson by signing in as a guest on hellosmart.com. When they connect as guests, they are automatically assigned to the same service region as their teacher. However, note that connecting as a guest does not work for sharing a link with your students to access lessons outside of class. <p>OR</p> <ul style="list-style-type: none">• Change their service region to match their teacher’s and then connect to the lesson by signing in using their SMART Account credentials.
Administrators	<p>Changing service regions affects data in the SMART Admin Portal. When you change service regions, you must provision teachers to your organization’s subscription again.</p>

Another important thing to note if you choose to change service regions, is that you must change the region for all SMART software products used. If you use SMART Notebook, Lumio by SMART, and a SMART Board display with iQ, you will have to change the service region in each product to avoid issues.

Changing the service region

Follow the instructions below for the products you use. The service region must match for all SMART software you use. Additionally, if you are part of a school or organization where subscriptions are managed by an administrator in the SMART Admin Portal, the service region chosen by teachers must match the one set in the SMART Admin Portal.

NOTE

When you change service regions, it creates a new account for you in your chosen service region. Your files and data from the original service region are not automatically moved over. You can request to have SMART move your files by following the steps below. See *To request to have SMART move your files to the chosen service region* on page 9.

For administrators

Administrators, or those responsible for managing SMART software subscriptions in an organization, can change the service region in the SMART Admin Portal following the steps below.

To change the service region in SMART Admin Portal

1. Go to adminportal.smarttech-prod.com/login.
2. At the bottom of the sign in page, select the service region drop-down.

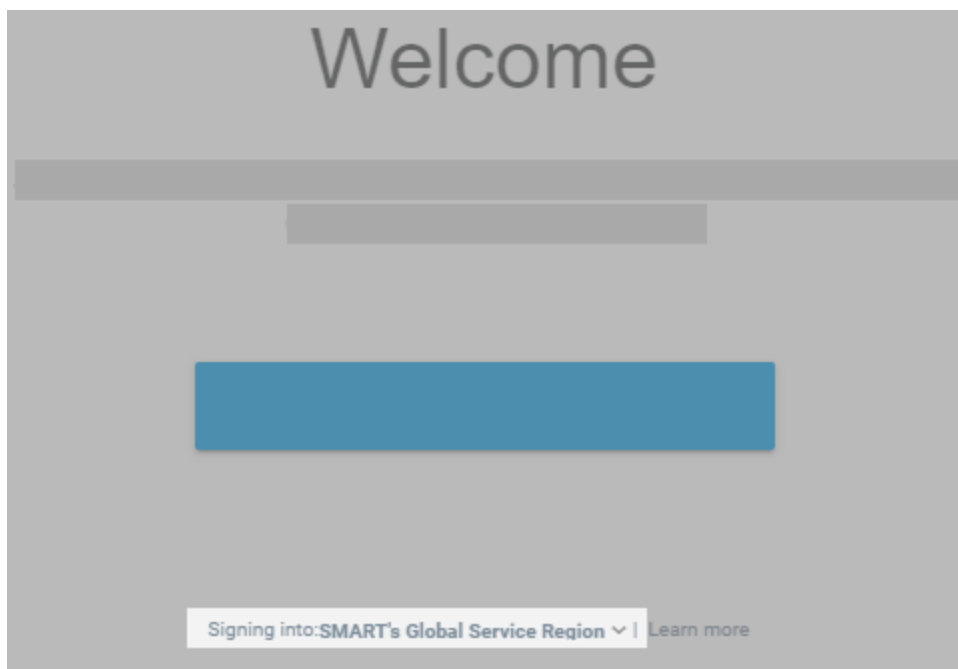

The *Select service region* window opens.

3. Select either the Global or European service region.

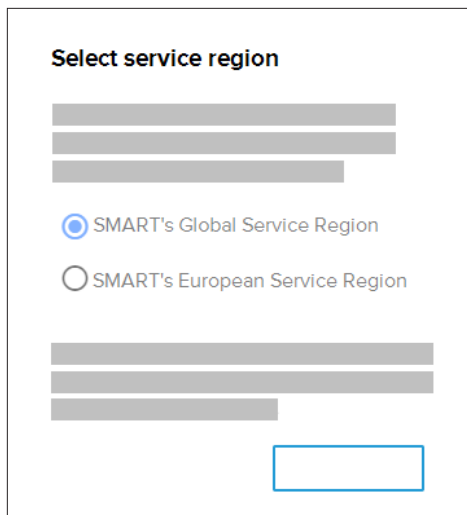

The screenshot shows a dialog box titled "Select service region". At the top, there are three redacted text fields. Below them are two radio button options: "SMART's Global Service Region" (which is selected) and "SMART's European Service Region". At the bottom, there are three more redacted text fields and a blue-outlined rectangular button labeled "Done".

4. Click **Done** to return to the sign in page.
5. Sign in to the SMART Admin portal using the same credentials you had before changing the service region.
6. When prompted, select a country that belongs to the service region you chose (see page 2).
7. Open the *Organization* tab in the SMART Admin Portal and select the organization that is moving to the new service region.

The *Update organization information* dialog box opens.

8. From the *Region* drop-down, select the same service region as you did in step 3. Then select the same country as you did in step 6. You may get a warning message that the country selected does not match the organization's address, but you can ignore this.

! IMPORTANT

Pick the same country for all products you are changing the service region for and make sure all users, including teachers and students, are aware of what country they should select when changing service regions.

9. Click **Update organization** to save your changes.
10. As provisioning data is not moved when you switch service regions, you must re-provision users in the new service region so they have continued access to their SMART software.

For teachers

Teachers who use Lumio by SMART, SMART Notebook, or a SMART Board interactive display with iQ can change their service regions.

To change the service region in Lumio

1. Go to suite.smarttech-prod.com/login.
2. Under the **Teacher sign in** and **Sign up for free** buttons, select the service region drop-down.

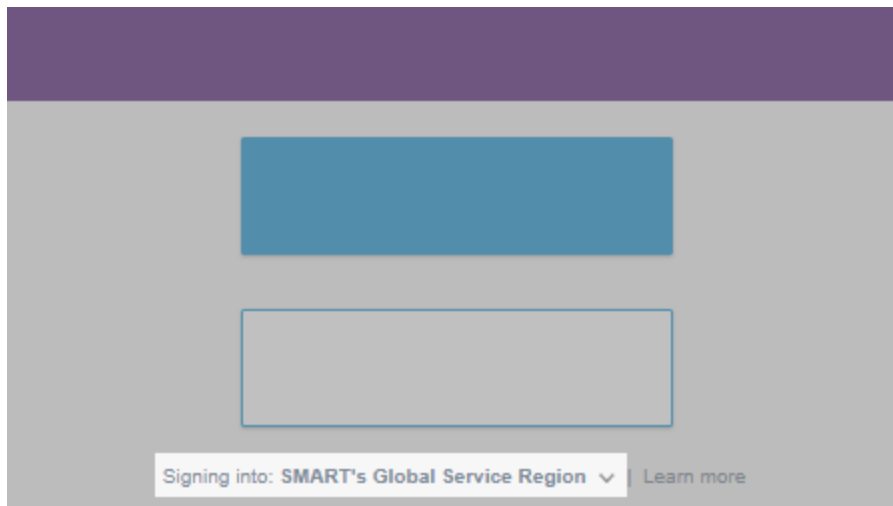

The *Select service region* window opens.

3. Select either the Global or European service region.

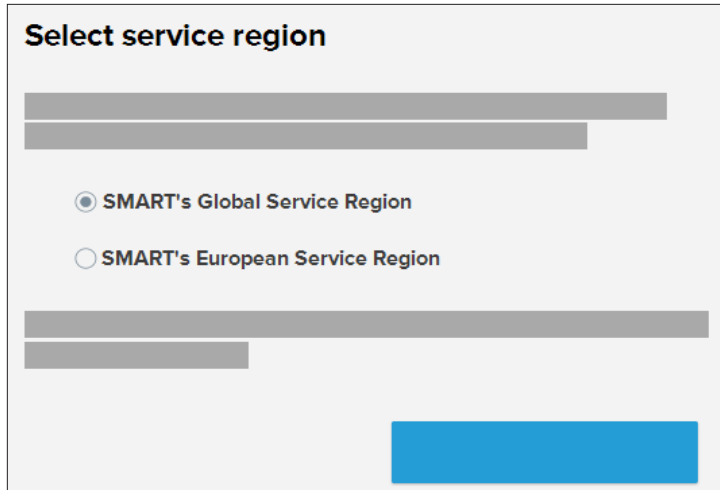

4. Click **Done**.

The window closes and you'll return to the sign in page.

5. Click **Teacher sign in** and use the same email and password to sign in as you did before changing service regions.

- When prompted, select a country that belongs to the service region you chose (see page 2).

! IMPORTANT

Pick the same country for all products you are changing the service region for. If your school or organization manages your subscription, contact your administrator to ask which country you should select.

To change the service region in SMART Notebook

- In a browser, go to myaccount.smarttech-prod.com.
- Under the **Sign In** button, select the service region drop-down.

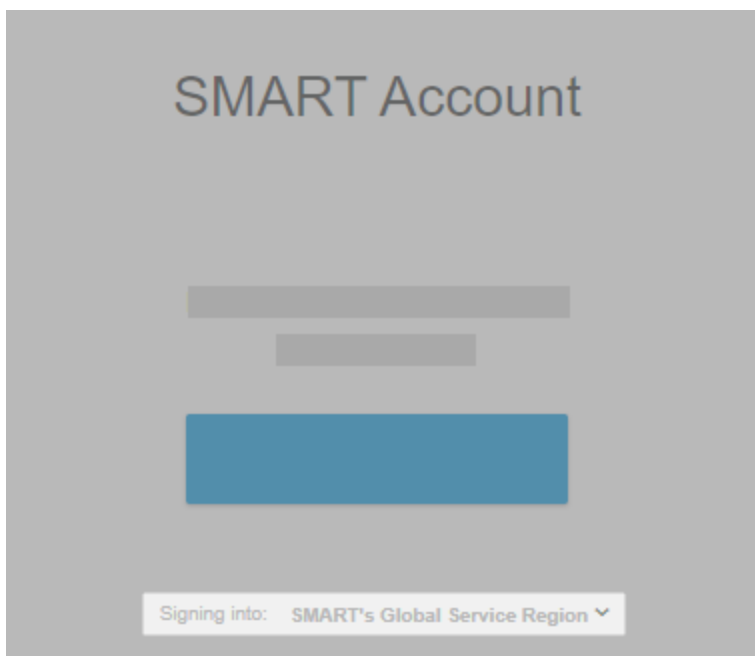

The *Select service region* window opens.

- Select either the Global or European service region.
- Click **Done**.

The window closes and you'll return to the sign in page.

- Click **Sign in** and use the same email and password to sign in to SMART Notebook as you did before changing service regions.

6. Follow the on-screen prompts to sign in. If you are asked to select a country, make sure you select a country that belongs to the service region you chose (see page 2).

! IMPORTANT

Pick the same country for all products you are changing the service region for. If your school or organization manages your subscription, contact your administrator to ask which country you should select.

7. Close the browser.
8. Open SMART Notebook.
9. If you are signed in, sign out by clicking **Account > Sign Out**.
10. Click **Account > Service Region**.

The *SMART Cloud* window opens.

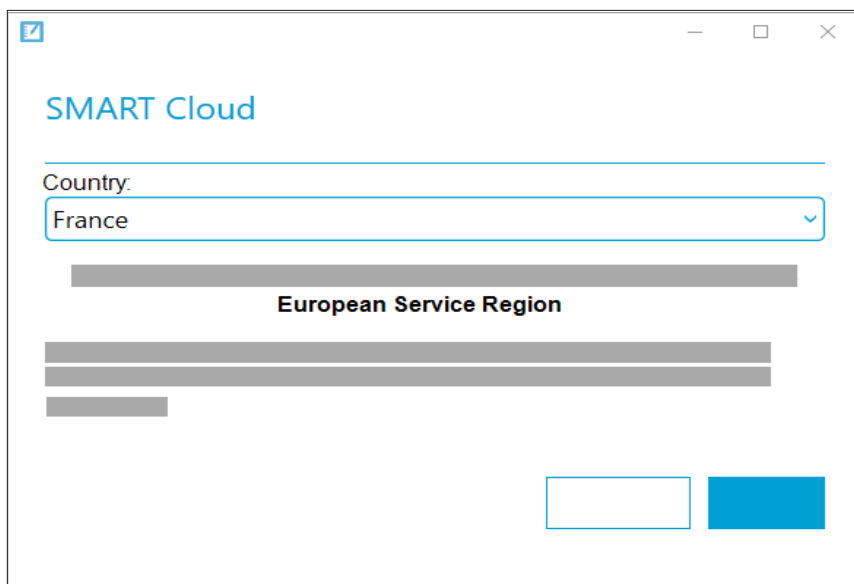

11. From the *Country* drop-down, select the same country as the one you selected in step 6.
The service region automatically updates based on the country you select.
12. Click **Update**.
13. Sign in again to your SMART Account by clicking **Account > Sign In** from the Notebook menu.

To change the service region on SMART Board display with iQ

1. Back up any local files saved under **My Files > Board Files** or **My Files > Downloads** that you want to keep.
2. On the display, tap **Settings**.

3. Change the country to one that belongs to the service region you chose (see page 2).

! IMPORTANT

Pick the same country for all products you are changing the service region for. If your school or organization manages your subscription, contact your administrator to ask which country you should select.

4. Under *Network Settings*, tap **SMART Cloud > Service Region**.
5. Select the service region to use.
The display will restart.
6. Sign in to your SMART Account.

To request to have SMART move your files to the chosen service region

1. In a browser, go to myaccount.smarttech-prod.com.
2. Under the **Sign In** button, select the service region drop-down.
3. Select your original default service region to sign in to. This is your original service region where all your current files are saved that you want to be moved over.
4. Under location, select a country that belongs to the service region you want to move the files to (see page 2).
SMART will migrate the data on the next planned migration date.

For students

If your teacher has changed their service region, you can use the guest sign in to join their lesson on hellosmart.com or change your service region to match theirs.

To use guest sign in to join your teacher's lesson

1. Go to hellosmart.com.
2. Tap **JOIN AS A GUEST**.

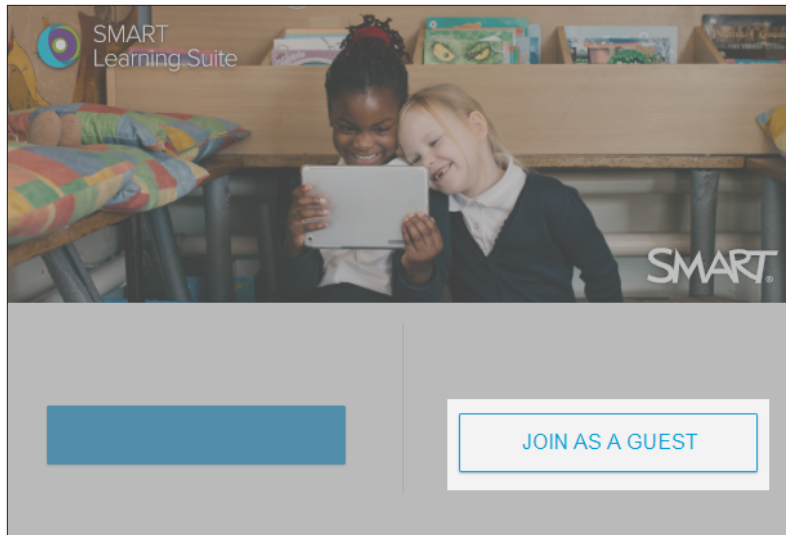

The *Class ID* dialog appears.

3. Enter the class ID number that your teacher gave you in the text box and tap **Next**.
4. Type your name using letters or numbers only. Special characters like symbols and emojis won't work.
5. Tap **Join as a guest**.

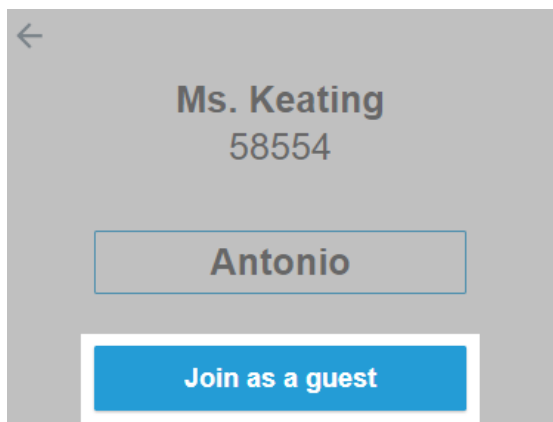

To change your service region to match your teacher's

1. Go to suite.smarttech-prod.com/student/login.
2. At the bottom of the window, select the service region drop-down.

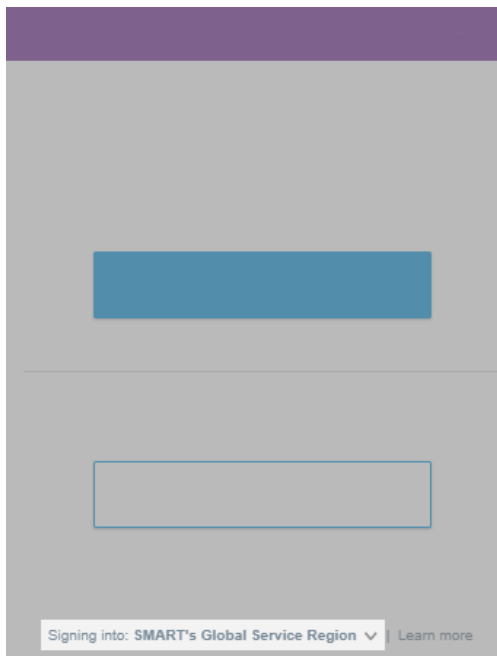

3. Select either the Global or European service region.

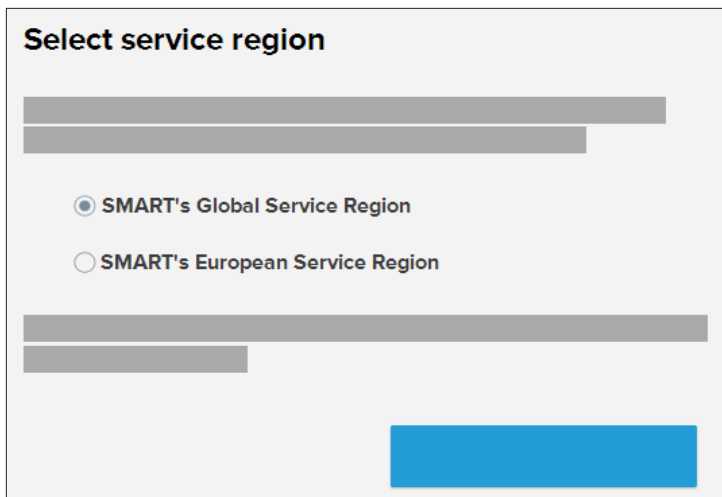

4. Tap **Done** to return to the sign in page.
5. Tap **Sign in** and use the same email and password to sign in as you did before. You'll also need to enter the class ID your teacher gave you.
6. When prompted, select a country that belongs to the service region you chose (see page 2).

smarttech.com/support
smarttech.com/contactsupport

© 2021 SMART Technologies ULC. All rights reserved. SMART Board, smarttech, the SMART logo and all SMART taglines are trademarks or registered trademarks of SMART Technologies ULC in the U.S. and/or other countries. All third-party product and company names may be trademarks of their respective owners. Contents are subject to change without notice. December 10, 2021.

OGGETTO: DICHIARAZIONI AGGIUNTIVE PER LA PRESENTE OFFERTA

- IL RESPONSABILE AZIENDALE DELLE SOLUZIONI SCOLASTICHE E REFERENTE AZIENDALE PER LA PRESENTE OFFERTA E' L'ING. DANIEL MARTIN (CEL. 3928456270 – EMAIL daniel.martin@tecno3.it)
- CURRICULUM BREVE ING. DANIEL MARTIN
 - LAUREA SPECIALISTICA IN ING. GESTIONALE CONSEGUITA PRESSO L'UNIVERSITA' DI UDINE
 - ABILITATO ALLA PROFESSIONE DI ING. DELL'IFORMAZIONE CON ESAME DI STATO SOSTENUTO PRESSO UNIVERSITA' DI UDINE
 - MASTER DI I LIVELLO IN GESTIONE E SVILUPPO DELLA PMI CONSEGUITO PRESSO UNIVERSITA' CATTOLICA DI MILANO
 - ESPERIENZA IN CONTESTI ANALOGHI A QUELLI DELLA PRESENTE OFFERTA: CENTINAIA DI ORE DI FORMAZIONE EROGATE A DOCENTI DI ISTITUZIONI SCOLASTICHE DI OGNI ORDINE E GRADO DEL FRIULI VENEZIA GIULIA AVENTI PER OGGETTO L'UTILIZZO DELLE TECNOLOGIE IN CLASSE A SCOPO DIDATTICO (QUALI AD ESEMPIO LIM, DISPLAY INTERATTIVI E SOFTWARE PER REALIZZAZIONE DI LEZIONI INTERATTIVE MUKLTIMEDIALI)
- LE SCHEDE TECNICHE DEI PRODOTTI OFFERTI SONO STATE ALLEGATE ALLA PRESENTE
- ESSENDO TECNO 3 SAS RIVENDITORE CERTIFICATO DALLA CASA MADRE SMART TECHNOLOGIES, I DISPLAY INTERATTIVI OGGETTO DELLA PRESENTE OFFERTA GODONO DI 5 ANNI DI GARANZIA EROGATI DALLA STESSA CASA MADRE (AL POSTO DI 3 ANNI STANDARD RICONOSCIUTI AI RIVENDITORI NON CERTIFICATI)
- SI ALLEGA CERTIFICATO FIRMATO DAL RESPONSABILE ITALIA DI SMART TECHNOLOGIES ATTESTANTE CHE TECNO 3 SAS E' RIVENDITORE CERTIFICATO SMART TECHNOLOGIES AUTORIZZATO ALLA VENDITA, ASSISTENZA TECNICA (ANCHE PER INTERVENTI IN GARANZIA) E ALLA FORMAZIONE
- TECNO 3 SAS HA UN LABORATORIO DI ASSISTENZA TECNICA PROPRIETARIO CON SEDE IN VIA MILAREDO 2/B 33097 SPILIMBERGO (PN) E CERTIFICATO ISO9000 COME DA CERTIFICATO DI QUALITA' ALLEGATO
- A COMPROVA DELLA PREGRESSA ESPERIENZA ANALOGA A QUELLE OGGETTO DI PREVENTIVO SI DICHIARA CHE TECNO 3 SAS HA EFFETTUATO CENTINAIA DI INSTALLAZIONI DI DISPLAY INTERATTIVI IN TUTTO IL FRIULI VENEZIA GIULIA (ANCHE NEL CONTESTO DI INTERVENTI FINANZIATI CON PON FESR). PER L'ANNO 2021 IL FATTURATO SPECIFICO RELATIVO ALL'INSTALLATO DI PRODOTTI INTERATTIV MULTIMEDIALI PRESSO LE ISTITUZIONI SCOLASTICHE E' STATO MAGGIORE DI €200.000 (OLTRE ALL'IVA). A TITOLO D'ESEMPIO DI ALCUNE NOSTRE INSTALLAZIONI SI RIPORTANO NELLA PAGINA A SEGUIRE DEGLI ARTICOLI PUBBLICI CON ALCUNE IMMAGINI DI PRODOTTI DA NOI INSTALLATI (TRA GLI ALTRI DISPLAY INTERATTIVI E DISPLAY SU CARRELLO)



IL TITOLARE

MARTIN EUGENIO

Documento firmato digitalmente

UDIC827004 - A3F982D - REGISTRO PROTOCOLLO - 0003534 - 29/03/2022 - VI.2 - U



Assistenza
tecnica



Automazione
d'ufficio



Soluzioni
informatiche



Punto cassa e
sistemi fiscali



Visual solutions e
display interattivi



Soluzioni per la
scuola

MORUZZO

Aule più tecnologiche con Fondazione Friuli

Valeria Pace / MORUZZO

Scuola e territorio alleati per migliorare la dotazione delle aule: nelle nove classi delle elementari di Moruzzo sono presenti ora smart boards, vale a dire "lavagne intelligenti", dei monitor interattivi di nuova generazione, e pc portatili. Attrezzature finanziate dalla Fondazione Friuli e da un contributo del Comune. Saranno utilizzate per attività didattiche e progetti di valorizzazione del territorio. L'inaugurazione del materiale per la scuola si è tenuta alla presenza del

sindaco, Albina Montagnese, di alcuni componenti della giunta, della dirigente scolastica, Laura Nascimben, della direttrice per i servizi generali e amministrativi Catia Causero, e della presidente dell'associazione genitori "Mangiare sano per crescere sano". La dirigente si è rivolta ai bambini, evidenziando l'importanza dei nuovi allestimenti: «Con le vostre insegnanti riuscirete a utilizzare i monitor al meglio, daranno un contributo a conoscere e far conoscere il territorio comunale». Soddisfazione espressa dal maestro Marco



La consegna delle nuove attrezzature a Moruzzo

Bertoldi, vicepresidente e animatore digitale del comprensivo di Pagnacco-Martignacco, che ha parlato in rappresentanza delle docenti: «Tutte le aule sono state equipaggiate con la stessa strumentazione, un'im-

presa non facile realizzata grazie al contributo di Fondazione Friuli e del Comune. La Fondazione Friuli ha già assicurato la prosecuzione del progetto, che vedrà coinvolte le associazioni del territorio». —

MARTIGNACCO

Lezioni di tecnologia e internet dalle elementari alle medie

Alessandro Cesare / MARTIGNACCO

Nel corso degli ultimi due anni il polo scolastico di Martignacco (che come istituto è unito a quello di Pagnacco), sia per il plesso della scuola primaria (elementari), sia per quello della scuola secondaria (medie), è stato interessato da diverse installazioni di attrezzature tecnologiche in tutte le classi per le attività in didattica digitale integrata, a distanza e in presenza. Grazie a una sinergia d'azione e a una comunione di intenti tra amministrazione comunale e istituto comprensivo, è stato elaborato un progetto dettagliato che ha previsto la dotazione di videoproiettori, superfici di proiezione e pc portatili per tutta la scuola secondaria di primo grado, e di postazioni fisse di monitor interattivi e di pc per la scuola primaria con specifici fondi del Comune.

L'istituto ha poi ottenuto un contributo ad hoc per l'acquisto di ulteriori postazioni di pc portatili per realizzazione di attività laboratoriali e i progetti di valorizzazione del territorio, grazie al bando Istruzione della Fondazione Friuli. Gli alunni di ambedue i plessi hanno imparato a "toccare con mano" e sperimentare le potenzialità delle nuove dotazioni. A loro volta i docenti, attraverso tali stru-



La seconda elementare di Martignacco sperimenta le tecnologie

menti, hanno sviluppato sempre di più lezioni interattive e coinvolgenti per gli alunni. Una grande attenzione è stata posta alla connettività e al controllo di accesso alla rete da parte degli studenti. L'intero polo, collegato alla fibra ottica regionale, sarà nei prossimi giorni connesso a un sistema di controllo degli accessi e della navigazione per permettere a docenti e studenti un accesso sicuro alla rete. Anche tale sistema è stato finanziato grazie al contributo dell'amministrazione comunale (che nel

complesso ha messo a disposizione 30 mila euro).

«L'istituto – spiega il referente Marco Bertoldi – ha inoltre già ottenuto uno specifico finanziamento del Piano nazionale scuola digitale per la realizzazione di un laboratorio mobile per le Steam all'interno dello stesso polo. Tale progettualità si inserisce quindi nell'alveo di un percorso che renderà sempre di più la secondaria e la primaria delle scuole innovative e al passo con i tempi», chiude Bertoldi. —

© RIPRODUZIONE RISERVATA



Assistenza
tecnica



Automazione
d'ufficio



Soluzioni
informatiche



Punto cassa e
sistemi fiscali



Visual solutions e
display interattivi



Soluzioni per la
scuola

Udine » Cronaca

Due classi prime del Torricelli sperimentano il modello Usa



Aule attrezzate secondo la metodologia innovativa mutuata dal Mit di Boston La dirigente Cerquetti: «Centralità dello studente, nuovo ruolo del docente»

GIULIA SACCHI

13 DICEMBRE 2020



maniago

L'istituto Torricelli di Maniago si conferma scuola aperta a innovazione e sperimentazione: due nuove aule Teal (apprendimento attivo potenziato dalla tecnologia), metodologia innovativa mutuata dal Mit di Boston (Massachusetts institute of technology) sono state realizzate col

<https://messengeroveneto.gelocal.it/udine/cronaca/2020/12/13/news/due-classi-prime-del-torricelli-sperimentano-il-modello-usa-1.39656857>

1/12



Assistenza
tecnica



Automazione
d'ufficio



Soluzioni
informatiche



Punto cassa e
sistemi fiscali



Visual solutions e
display interattivi



Soluzioni per la
scuola

contributo della fondazione Friuli. Il prossimo anno, due classi prime del liceo potranno beneficiare di questa sperimentazione didattica. «La fondazione Friuli ha creduto nell'efficacia e importanza del progetto innovativo del nostro istituto – spiega la dirigente Raffaella Cerquetti -. Teal è una metodologia didattica innovativa sviluppata e adottata dal Mit per l'insegnamento in ambito universitario. Prevede il ricorso, oltre che alle normali lezioni frontali, a simulazioni e attività laboratoriali con linguaggi digitali e multimediali e l'impiego di diversi dispositivi per un'esperienza di apprendimento ricca e basata su collaborazione e partecipazione attiva degli studenti. Prevede una rottura del tradizionale setting d'aula, ponendo il docente al centro della stanza e una serie di tavoli modulari organizzati in modo tale da formare isole che ospitano gruppi di studenti, ciascuno dotato di un pc portatile». Ogni gruppo ha a disposizione una lavagna e uno schermo multimediale che permettono la presentazione del lavoro. Gli arredi sono flessibili, versatili, facilmente riconfigurabili. Il docente introduce l'argomento oggetto di studio con domande, esercizi, rappresentazioni grafiche o per mezzo di immagini e video. Ogni gruppo lavorerà sul tema dato in maniera collaborativa e attiva, con l'ausilio di device per selezionare e raccogliere informazioni e dati ed effettuare esperimenti e verifiche. I risultati emersi dal lavoro assegnato sono infine illustrati da ciascun gruppo al resto della classe. «Ciò implica un'attenzione particolare alla centralità dello studente e modifica ruolo e attività del docente – aggiunge Cerquetti -. La metodologia Teal stimola l'apprendimento attivo, promuove un uso razionale delle tecnologie informatiche in classe, il coinvolgimento in prima persona degli studenti che sono chiamati a mettere in gioco le proprie competenze nella risoluzione di problemi facilitando contestualmente una didattica efficacemente inclusiva. L'approccio laboratoriale e investigativo sviluppa le capacità osservative e descrittive e grazie alla discussione tra pari e all'attività di tutoring del docente, gli studenti imparano a rapportarsi tra loro e con il docente e a collaborare e lavorare in gruppo. Le nuove aule Teal saranno destinate a due future classi prime del liceo scientifico e linguistico, in modo tale che il progetto possa accogliere e accompagnare gli allievi sin dai primi giorni di scuola e favorire un processo di crescita, anche per i docenti, attraverso questa nuova metodologia didattica». Anche Friulovest ha sostenuto il piano. —



Assistenza
tecnica



Automazione
d'ufficio



Soluzioni
informatiche



Punto cassa e
sistemi fiscali



Visual solutions e
display interattivi



Soluzioni per la
scuola

Zanon, nuovo laboratorio di lingue

E' stato realizzato con i fondi regionali del bando 2020 e con il supporto della Fondazione Friuli



GALLERIA FOTO ▾

13 maggio 2021

L'assessore regionale all'Istruzione e lavoro, Alessia Rosolen, è intervenuta oggi a Udine all'inaugurazione del laboratorio di lingue dell'Istituto tecnico "Antonio Zanon" realizzato con i fondi regionali del bando 2020 e con il supporto della Fondazione Friuli.



Assistenza
tecnica



Automazione
d'ufficio



Soluzioni
informatiche



Punto cassa e
sistemi fiscali



Visual solutions e
display interattivi



Soluzioni per la
scuola

"Questo laboratorio è uno dei 31 progetti ammessi alla graduatoria regionale interamente finanziata per oltre 900mila euro con cui la Regione ha voluto ammodernare i laboratori degli istituti tecnici su tutto il territorio" ha ricordato Rosolen, aggiungendo che "uno dei motivi di soddisfazione che caratterizza questi investimenti è la stretta collaborazione con gli Enti di decentramento regionale per la gestione dell'edilizia scolastica, nonché il consolidamento delle relazioni con la Fondazione Friuli che ha consentito alla Regione e alla stessa Fondazione di mettere in rete progettualità e risorse".

Allo stesso tempo, l'assessore ha annunciato che "sono a disposizione dell'innovazione tecnologica ulteriori 5 milioni di euro già stanziati nell'accordo sul Fondo sociale europeo; le modalità di erogazione sono allo studio del gruppo di lavoro con il tavolo degli Enti di formazione regionale. È interesse della Regione innalzare il livello degli investimenti negli istituti e dimostrare una reale e concreta attenzione al sistema scolastico".

Il nuovo laboratorio dello Zanon, al secondo piano dell'istituto frequentato da oltre 1300 studenti, si compone di sei blocchi di banchi, con quattro postazioni ciascuno, che favoriscono il lavoro di gruppo, mentre l'aula è dotata di infrastrutture video, software e di rete che consentono l'interazione tra studenti e docente.

Come ha spiegato la dirigente dell'istituto, Annamaria Pertoldi, l'intera scuola è stata dotata di nuove tecnologie nel corso dell'ultimo anno, in funzione della didattica a distanza che ora è diventata un sistema ibrido di cui i docenti si avvalgono con costanza. In questo modo si sta sperimentando una nuova metodologia didattica che, nel caso del laboratorio linguistico dove il traduttore simultaneo informatico interagisce in diverse lingue, facilita anche il processo di inclusione degli studenti di madrelingua straniera.

All'evento, che si è tenuto nel rispetto delle normative anti Covid, erano presenti, tra gli altri, il sindaco di Udine Pietro Fontanini, il vice presidente della Fondazione Friuli Guido Nassimbeni e la vice presidente del Consiglio d'Istituto Valentina Grion.



Assistenza
tecnica



Automazione
d'ufficio



Soluzioni
informatiche



Punto cassa e
sistemi fiscali



Visual solutions e
display interattivi



Soluzioni per la
scuola

TECNO 3 SAS

via Milaredo 2B 33097 Spilimbergo PN
T. 0427 3789 T. 0427 51011 F. 0427 51413
p.i. c.f. 00367340932 tecno3@tecno3.it

www.tecno3.it



AZIENDA CERTIFICATA
ISO 9001/UNI EN ISO 9001:2015
CERTIFICATO N. IT04/0387

Il sottoscritto MARTIN EUGENIO, nato a SPILIMBERGO, il 02/04/1957, residente in SPILIMBERGO, Via SAN GIOVANNI EREMITA, n. 27, Codice Fiscale MRTGNE57D02I904T nella sua qualità di legale rappresentante della Società Tecno 3 S.a.s., con sede in Spilimbergo, Via Milaredo, n.2/B codice fiscale e partita IVA n.00367340932, con riferimento alla gara riassunta in oggetto con la presente, a tutti gli effetti di legge, consapevole delle responsabilità penali e civili cui va incontro in caso di dichiarazioni mendaci o di formazione, esibizione o uso di atti falsi, ovvero di atti contenenti dati non rispondenti al vero,

DICHIARA SOTTO LA PROPRIA RESPONSABILITÀ

L'impresa è iscritta presso la Camera di Commercio Industria e Artigianato e Agricoltura di Pordenone;

il numero d'iscrizione è 00367340932;

la data d'iscrizione è 19/02/1996 ;

la denominazione/ragione sociale dell'impresa è Tecno 3 S.a.s.;

la forma giuridica è Società in accomandita semplice;

Codice Fiscale Partita I.V.A. 00367340932

la sede legale è in Spilimbergo, Via Milaredo 2/B 33097 PN;

la data di costituzione è 21/12/1982 e la data di termine attività è il 31/12/2050;

l'attività dell'impresa è Vendita, noleggio, assistenza tecnica macchine, mobili ed attrezzature per ufficio in genere, materiali di consumo;

Il Legale Rappresentante è:

Nome e Cognome: MARTIN EUGENIO MRTGNE57D02I904T

Luogo e data di nascita Spilimbergo 02/04/1957 residente a Spilimbergo in Via S. Giovanni Eremita n. 27

DICHIARA ALTRESI'

con la presente, consapevole delle sanzioni penali previste dall'art. 76 del D.P.R. 28.12.2000, n. 445, per le ipotesi di falsità in atti e dichiarazioni mendaci ivi indicate, al fine di assolvere agli obblighi sulla tracciabilità dei movimenti finanziari previsti dall'art. 3 della legge n. 136/2010, relativi ai pagamenti di forniture e servizi effettuati a favore della Stazione Appaltante, che gli estremi identificativi dei conti correnti "dedicati" ai pagamenti delle forniture di beni e servizi stipulati con l'Amministrazione sono:

che gli estremi identificativi dei conti correnti "dedicati" ai pagamenti sono:

- ISTITUTO: FRIULOVEST BANCA CREDITO COOP.
- AGENZIA SPILIMBERGO (PN)
- C/C IBAN IT95 Q 08805 65030 007000004481

Generalità persone delegate ad operare:

1. Nome e Cognome: EUGENIO MARTIN - C.F. MRTGNE57D02I904T

Luogo e data di nascita SPILIMBERGO (PN) 02.04.1957

Residente a SPILIMBERGO (PN) in VIA S. GIOVANNI EREMITA N.27

Che l'impresa ha la propria sede legale e operativa in Spilimbergo, Via Milaredo, n.2/B



Touch the future

office | printing | point of sales
education | visual

di non trovarsi in nessuna delle cause di esclusione dalle gare d'appalto previste dall'art. 80 del D.lgs. n. 50/2016, che specificamente prevede quanto segue:

1. Costituisce motivo di esclusione di un operatore economico dalla partecipazione a una procedura d'appalto o concessione, la condanna con sentenza definitiva o decreto penale di condanna divenuto irrevocabile o sentenza di applicazione della pena su richiesta ai sensi dell'articolo 444 del codice di procedura penale, anche riferita a un suo subappaltatore nei casi di cui all'articolo 105, comma 6, per uno dei seguenti reati:

a) delitti, consumati o tentati, di cui agli articoli 416, 416-bis del codice penale ovvero delitti commessi avvalendosi delle condizioni previste dal predetto articolo 416-bis ovvero al fine di agevolare l'attività delle associazioni previste dallo stesso articolo, nonché per i delitti, consumati o tentati, previsti dall'articolo 74 del decreto del Presidente della Repubblica 9 ottobre 1990, n. 309, dall'articolo 291-quater del decreto del Presidente della Repubblica 23 gennaio 1973, n. 43 e dall'articolo 260 del decreto legislativo 3 aprile 2006, n. 152, in quanto riconducibili alla partecipazione a un'organizzazione criminale, quale definita all'articolo 2 della decisione quadro

2008/841/GAI del Consiglio;

b) delitti, consumati o tentati, di cui agli articoli 317, 318, 319, 319-ter, 319-quater, 320, 321, 322, 322-bis, 346-bis, 353, 353-bis, 354, 355 e 356 del codice penale nonché all'articolo 2635 del codice civile;

b-bis) false comunicazioni sociali di cui agli articoli 2621 e 2622 del codice civile;

c) frode ai sensi dell'articolo 1 della convenzione relativa alla tutela degli interessi finanziari delle Comunità europee;

d) delitti, consumati o tentati, commessi con finalità di terrorismo, anche internazionale, e di eversione dell'ordine costituzionale reati terroristici o reati connessi alle attività terroristiche;

e) delitti di cui agli articoli 648-bis, 648-ter e 648-ter.1 del codice penale, riciclaggio di proventi di attività criminose o finanziamento del terrorismo, quali definiti all'articolo 1 del decreto legislativo

22 giugno 2007, n. 109 e successive modificazioni;

f) sfruttamento del lavoro minorile e altre forme di tratta di esseri umani definite con il decreto legislativo 4 marzo 2014, n. 24;

g) ogni altro delitto da cui derivi, quale pena accessoria, l'incapacità di contrattare con la pubblica amministrazione.

2. Costituisce altresì motivo di esclusione la sussistenza, con riferimento ai soggetti indicati al comma 3, di cause di decadenza, di sospensione o di divieto previste dall'articolo 67 del decreto legislativo 6 settembre 2011, n. 159 o di un tentativo di infiltrazione mafiosa di cui all'articolo 84, comma 4, del medesimo decreto. Resta fermo quanto previsto dagli articoli 88, comma 4-bis, e 92, commi 2 e 3, del decreto legislativo 6 settembre 2011, n. 159, con riferimento rispettivamente alle comunicazioni antimafia e alle informazioni antimafia.

3. L'esclusione di cui ai commi 1 e 2 va disposta se la sentenza o il decreto ovvero la misura interdittiva sono stati emessi nei confronti: del titolare o del direttore tecnico, se si tratta di impresa individuale; di un socio o del direttore tecnico, se si tratta di società in nome collettivo; dei soci accomandatari o del direttore tecnico, se si tratta di società in accomandita semplice; dei membri del consiglio di amministrazione cui sia stata conferita la legale rappresentanza, ivi compresi institori e procuratori generali, dei membri degli organi con poteri di direzione o di vigilanza o dei soggetti muniti di poteri di rappresentanza, di direzione o di controllo, del direttore tecnico o del socio unico persona



office | printing | point of sales
education | visual

fisica, ovvero del socio di maggioranza in caso di società con meno di quattro soci, se si tratta di altro tipo di società o consorzio. In ogni caso l'esclusione e il divieto operano anche nei confronti dei soggetti cessati dalla carica nell'anno antecedente la data di pubblicazione del bando di gara, qualora l'impresa non dimostri che vi sia stata completa ed effettiva dissociazione della condotta penalmente sanzionata; l'esclusione non va disposta e il divieto non si applica quando il reato è stato depenalizzato ovvero quando è intervenuta la riabilitazione ovvero quando il reato è stato dichiarato estinto dopo la condanna ovvero in caso di revoca della condanna medesima.

4. Un operatore economico è escluso dalla partecipazione a una procedura d'appalto se ha commesso violazioni gravi, definitivamente accertate, rispetto agli obblighi relativi al pagamento delle imposte e tasse o dei contributi previdenziali, secondo la legislazione italiana o quella dello Stato in cui sono stabiliti. Costituiscono gravi violazioni quelle che comportano un omesso pagamento di imposte e tasse superiore all'importo di cui all'articolo 48-bis, commi 1 e 2-bis del decreto del Presidente della Repubblica 29 settembre 1973, n. 602. Costituiscono violazioni definitivamente accertate quelle contenute in sentenze o atti amministrativi non più soggetti ad impugnazione. Costituiscono gravi violazioni in materia contributiva e previdenziale quelle ostative al rilascio del documento unico di regolarità contributiva (DURC), di cui al decreto del Ministero del lavoro e delle politiche sociali 30 gennaio 2015, pubblicato sulla Gazzetta Ufficiale n. 125 del 1° giugno 2015, ovvero delle certificazioni rilasciate dagli enti previdenziali di riferimento non aderenti al sistema dello sportello unico previdenziale. Il presente comma non si applica quando l'operatore economico ha ottemperato ai suoi obblighi pagando o impegnandosi in modo vincolante a pagare le imposte o i contributi previdenziali dovuti, compresi eventuali interessi o multe, purché il pagamento o l'impegno siano stati formalizzati prima della scadenza del termine per la presentazione delle domande.

5. Le stazioni appaltanti escludono dalla partecipazione alla procedura d'appalto un operatore economico in una delle seguenti situazioni, anche riferita a un suo subappaltatore nei casi di cui all'articolo 105, comma 6, qualora:

- a) la stazione appaltante possa dimostrare con qualunque mezzo adeguato la presenza di gravi infrazioni debitamente accertate alle norme in materia di salute e sicurezza sul lavoro nonché agli obblighi di cui all'articolo 30, comma 3 del presente codice;
- b) l'operatore economico si trovi in stato di fallimento, di liquidazione coatta, di concordato preventivo, salvo il caso di concordato con continuità aziendale, o nei cui riguardi sia in corso un procedimento per la dichiarazione di una di tali situazioni, fermo restando quanto previsto dall'articolo 110;
- c) la stazione appaltante dimostri con mezzi adeguati che l'operatore economico si è reso colpevole di gravi illeciti professionali, tali da rendere dubbia la sua integrità o affidabilità. Tra questi rientrano: le significative carenze nell'esecuzione di un precedente contratto di appalto o di concessione che ne hanno causato la risoluzione anticipata, non contestata in giudizio, ovvero confermata all'esito di un giudizio, ovvero hanno dato luogo ad una condanna al risarcimento del danno o ad altre sanzioni; il tentativo di influenzare indebitamente il processo decisionale della stazione appaltante o di ottenere informazioni riservate ai fini di proprio vantaggio; il fornire, anche per negligenza, informazioni false o fuorvianti suscettibili di influenzare le decisioni sull'esclusione, la selezione o l'aggiudicazione ovvero l'omettere le informazioni dovute ai fini del corretto svolgimento della procedura di selezione;
- d) la partecipazione dell'operatore economico determini una situazione di conflitto di interesse ai sensi dell'articolo 42, comma 2, non diversamente risolvibile;



office | printing | point of sales
education | visual

- e) una distorsione della concorrenza derivante dal precedente coinvolgimento degli operatori economici nella preparazione della procedura d'appalto di cui all'articolo 67 non possa essere risolta con misure meno intrusive;
- f) l'operatore economico sia stato soggetto alla sanzione interdittiva di cui all'articolo 9, comma 2, lettera c) del decreto legislativo 8 giugno 2001, n. 231 o ad altra sanzione che comporta il divieto di contrarre con la pubblica amministrazione, compresi i provvedimenti interdittivi di cui all'articolo 14 del decreto legislativo 9 aprile 2008, n. 81;
- f-bis) l'operatore economico che presenti nella procedura di gara in corso e negli affidamenti di subappalti documentazione o dichiarazioni non veritiere;
- f-ter) l'operatore economico iscritto nel casellario informatico tenuto dall'Osservatorio dell'ANAC per aver presentato false dichiarazioni o falsa documentazione nelle procedure di gara e negli affidamenti di subappalti. Il motivo di esclusione perdura fino a quando opera l'iscrizione nel casellario informatico;
- g) l'operatore economico iscritto nel casellario informatico tenuto dall'Osservatorio dell'ANAC per aver presentato false dichiarazioni o falsa documentazione ai fini del rilascio dell'attestazione di qualificazione, per il periodo durante il quale perdura l'iscrizione;
- h) l'operatore economico abbia violato il divieto di intestazione fiduciaria di cui all'articolo 17 della legge 19 marzo 1990, n. 55. L'esclusione ha durata di un anno decorrente dall'accertamento definitivo della violazione e va comunque disposta se la violazione non è stata rimossa;
- i) l'operatore economico non presenti la certificazione di cui all'articolo 17 della legge 12 marzo 1999, n. 68, ovvero non autocertifichi la sussistenza del medesimo requisito;
- l) l'operatore economico che, pur essendo stato vittima dei reati previsti e puniti dagli articoli 317 e 629 del codice penale aggravati ai sensi dell'articolo 7 del decreto-legge 13 maggio 1991, n. 152, convertito, con modificazioni, dalla legge 12 luglio 1991, n. 203, non risulti aver denunciato i fatti all'autorità giudiziaria, salvo che ricorrano i casi previsti dall'articolo 4, primo comma, della legge 24 novembre 1981, n. 689. La circostanza di cui al primo periodo deve emergere dagli indizi a base della richiesta di rinvio a giudizio formulata nei confronti dell'imputato nell'anno antecedente alla pubblicazione del bando e deve essere comunicata, unitamente alle generalità del soggetto che ha omesso la predetta denuncia, dal procuratore della Repubblica procedente all'ANAC, la quale cura la pubblicazione della comunicazione sul sito dell'Osservatorio;
- m) l'operatore economico si trovi rispetto ad un altro partecipante alla medesima procedura di affidamento, in una situazione di controllo di cui all'articolo 2359 del codice civile o in una qualsiasi relazione, anche di fatto, se la situazione di controllo o la relazione comporti che le offerte sono imputabili ad un unico centro decisionale.
6. Le stazioni appaltanti escludono un operatore economico in qualunque momento della procedura, qualora risulti che l'operatore economico si trova, a causa di atti compiuti o omessi prima o nel corso della procedura, in una delle situazioni di cui ai commi 1,2,4 e 5.
7. Un operatore economico, o un subappaltatore, che si trovi in una delle situazioni di cui al comma 1, limitatamente alle ipotesi in cui la sentenza definitiva abbia imposto una pena detentiva non superiore a 18 mesi ovvero abbia riconosciuto l'attenuante della collaborazione come definita per le singole fattispecie di reato, o al comma 5, è ammesso a provare di aver risarcito o di essersi impegnato a risarcire qualunque danno causato dal reato o dall'illecito e di aver adottato provvedimenti concreti di carattere tecnico, organizzativo e relativi al personale idonei a prevenire ulteriori reati o illeciti.
8. Se la stazione appaltante ritiene che le misure di cui al comma 7 sono sufficienti, l'operatore economico non è escluso dalla procedura d'appalto; viceversa dell'esclusione viene data motivata comunicazione all'operatore economico.



office | printing | point of sales
education | visual

9. Un operatore economico escluso con sentenza definitiva dalla partecipazione alle procedure di appalto non può avvalersi della possibilità prevista dai commi 7 e 8 nel corso del periodo di esclusione derivante da tale sentenza. 10. Se la sentenza di condanna definitiva non fissa la durata della pena accessoria della incapacità di contrattare con la pubblica amministrazione, ovvero non sia intervenuta riabilitazione, tale durata è pari a cinque anni, salvo che la pena principale sia di durata inferiore, e in tale caso è pari alla durata della pena principale e a tre anni, decorrenti dalla data del suo accertamento definitivo, nei casi di cui ai commi 4 e 5 ove non sia intervenuta sentenza di condanna.

11. Le cause di esclusione previste dal presente articolo non si applicano alle aziende o società sottoposte a sequestro o confisca ai sensi dell'articolo 12-sexies del decreto-legge 8 giugno 1992, n. 306, convertito, con modificazioni, dalla legge 7 agosto 1992, n. 356 o degli articoli 20 e 24 del decreto legislativo 6 settembre 2011 n. 159, ed affidate ad un custode o amministratore giudiziario o finanziario, limitatamente a quelle riferite al periodo precedente al predetto affidamento.

12. In caso di presentazione di falsa dichiarazione o falsa documentazione, nelle procedure di gara e negli affidamenti di subappalto, la stazione appaltante ne dà segnalazione all'Autorità che, se ritiene che siano state rese con dolo o colpa grave in considerazione della rilevanza o della gravità dei fatti oggetto della falsa dichiarazione o della presentazione di falsa documentazione, dispone l'iscrizione nel casellario informatico ai fini dell'esclusione dalle procedure di gara e dagli affidamenti di subappalto ai sensi del comma 1 fino a due anni, decorso il quale l'iscrizione è cancellata e perde comunque efficacia.

13. Con linee guida l'ANAC, da adottarsi entro novanta giorni dalla data di entrata in vigore del presente codice, può precisare, al fine di garantire omogeneità di prassi da parte delle stazioni appaltanti, quali mezzi di prova considerare adeguati per la dimostrazione delle circostanze di esclusione di cui al comma 5, lettera c), ovvero quali carenze nell'esecuzione di un precedente contratto di appalto siano significative ai fini del medesimo comma 5, lettera c).

14. Non possono essere affidatari di subappalti e non possono stipulare i relativi contratti i soggetti per i quali ricorrano i motivi di esclusione previsti dal presente articolo.

Il Titolare/Legale Rappresentante della summenzionata Ditta dichiara inoltre: che i nomi, le generalità e le qualifiche delle persone con poteri di rappresentare l'impresa e compiere operazioni in nome e per conto della stessa sono:

Nome e Cognome: MARTIN EUGENIO MRTGNE57D02I904T

Luogo e data di nascita Spilimbergo 02/04/1957 Residente a Spilimbergo in Via S. Giovanni Eremita LEGALE RAPPRESENTANTE SOCIO ACCOMANDATARIO

che l'impresa è in regola rispetto alle norme che disciplinano il diritto al lavoro dei disabili;

Sede Legale e Sede Operativa	Via Milaredo 2/B 33097 Spilimbergo PN
Partita IVA e Codice Fiscale	00367340932
Indirizzo mail e/o PEC	Tecno3@tecno3.it / tecno3@legamail.it
Contratto applicato	Artigiano metalmeccanico
N. dipendenti	Tredici
Posizione I.N.P.S.	9301192922



office | printing | point of sales
education | visual

Posizione I.N.A.I.L.	3385911
P.A.T. Territoriale (I.N.A.I.L.)	3385911
Matricola I.N.P.S.	9301192922

che l'impresa è in possesso di tutti i requisiti necessari a garantire la corretta esecuzione della commessa;

che ha preso conoscenza e attentamente valutato tutte le circostanze particolari e generali che possono influire sulla determinazione del prezzo offerto, che giudica remunerativo senza alcuna formula di riserva presentata sotto qualsiasi titolo;

che dispone o ha comunque la possibilità di procurarsi in tempo utile qualsiasi materiale occorrente per eseguire la commessa di cui trattasi a perfetta regola d'arte e nei tempi stabiliti;

che il valore economico dell'offerta proposta si intende comprensivo delle spese di fornitura, tasse, assicurazioni, benefici della ditta ed ogni altro onere, nessuno escluso.

INFORMATIVA D.Lgs. 30 giugno 2003, n. 196.

I dati richiesti sono raccolti per le finalità inerenti alla presente procedura di acquisizione. Il conferimento dei dati richiesti ha natura obbligatoria. I dati raccolti potranno essere oggetto di comunicazione:

- al personale ed agli enti dell'Amministrazione, per ragione di servizio;
- a tutti i soggetti aventi titolo, ai sensi della L. 241/1990 e del D. Lgs. 267/2000;
- ai soggetti destinatari delle comunicazioni e della pubblicità previste dalla legge;
- agli organi dell'autorità giudiziaria che ne faranno richiesta nell'ambito dei procedimenti a carico delle ditte concorrenti.

Il trattamento dei dati avverrà mediante strumenti, anche informatici, idonei a garantire la sicurezza e la riservatezza. I diritti spettanti all'interessato sono quelli previsti dall'art. 7 D.Lgs. 196/2003. **Con la sottoscrizione della presente si presta esplicito consenso al trattamento dei dati personali forniti.**

IL LEGALE RAPPRESENTANTE
Martin Eugenio
Documento firmato digitalmente

UDIC827004 - A3F982D - REGISTRO PROTOCOLLO - 0003534 - 29/03/2022 - VI.2 - U



Touch the future

office | printing | point of sales
education | visual

Cognome	MARTIN
Nome	EUGENIO
nato il	02/04/1957
(atto n.	49 Is A)
a	SPILIMBERGO
Cittadinanza	ITALIANA
Residenza	SPILIMBERGO
Via	VIA SAN GIOVANNI EREMITA 27
Stato civile	
Professione	OMESSA ART. 35 DPR. 223/1999
CONNOTATI E CONTRASSEGNI SALIENTI	
Statura	m. 1.70
Capelli	castani
Occhi	chiari
Segni particolari	

Firma del titolare	<i>Martin Eugenio</i>
SPILIMBERGO	04/10/2012
IL SINDACO	
Impronta del dito indice sinistro	<i>Eugenio Giacomello</i>
COMUNE DI SPILIMBERGO	CAPO EUGENIO GIACOMELLO
PROF. APPROV. PROFESSIONALE AMMINISTRATIVA	

SCADENZA: 02/04/2023
diritti 3,42
AT 7083457
IPZS SPA - C.C.V. ROMA

REPUBBLICA ITALIANA
COMUNE DI SPILIMBERGO
CARTA D'IDENTITA'
N° AT 7083457
DI
MARTIN EUGENIO

UDIC827004 - A3F982D - REGISTRO PROTOCOLLO - 0003534 - 29/03/2022 - VI.2 - U

Il/La sottoscritto/a MARTIN EUGENIO
nato/a a SPILIMBERGO il 02/04/1957 e residente in SPILIMBERGO (PN) via S. G. EREMITA
n. 27 telefono n. TEL. 042751011 / TEL. 3483406356 in qualità di TITOLARE (titolare, legale
rappresentante)

Impresa TECNO 3 SAS con sede legale in SPILIMBERGO (PN) via MILAREDO n. 2/B
CAP 33097 Codice Fiscale 00367340932 Partita. I.V.A. 00367340932

DICHIARA

b) che l'impresa/ditta non si trova in nessuna delle clausole di esclusione ai sensi dell'art. 80 del D.Lgs. 50/2016 ss. mm. e ii.;

c) che non sono state pronunciate nei propri confronti condanne, con sentenza passata in giudicato, per reati che incidano sulla moralità professionale o per delitti finanziari;

d) che nell'esercizio dell'attività professionale non ha commesso un errore grave, accertato con qualsiasi mezzo di prova addotto dall'amministrazione aggiudicatrice;

e) che l'impresa/ditta è in regola con gli obblighi relativi al pagamento dei contributi previdenziali e assistenziali a favore dei lavoratori;

f) che l'impresa/ditta è in regola con gli obblighi relativi al pagamento delle imposte e delle tasse;

g) che l'impresa/ditta è in regola con gli adempimenti e le norme previste dal D.lgs 81/08 e successive modifiche ed integrazioni.

h) che l'impresa/ditta in regola con le norme che disciplinano il diritto al lavoro dei disabili di cui alla legge 12 marzo 1999, n. 68.

i) che non si è reso gravemente colpevole di false dichiarazioni nel fornire informazioni che possono essere richieste ai sensi della normativa vigente in materia di appalti di servizi.

l) che l'impresa/ditta è in possesso dei requisiti di cui al comma 1, lett. a), b), c) dell'art. 83 del D.lgs 18/04/2016.

MARTIN EUGENIO

Documento firmato digitalmente

Allegare: fotocopia del documento di identità del sottoscrittore.

AVVERTENZE:

Ai sensi dell'art. 76 DPR n. 445/2000, le dichiarazioni mendaci, le falsità negli atti e l'uso di atti falsi, sono puniti ai sensi del Codice Penale e delle leggi in materia. Ai sensi dell' art. 75 DPR n. 445/2000, se a seguito di controllo emerge la non veridicità del contenuto della dichiarazione, il dichiarante decade dai benefici eventualmente prodotti dal provvedimento emanato sulla base della dichiarazione non veritiera.

DICHIARAZIONE SOSTITUTIVA POSSESSO REQUISITI

resa ai sensi dell'art. 80 del D. Lgs. n. 50/2016

Il/La sottoscritto/a MARTIN EUGENIO

nato/a a SPILIMBERGO il 02/04/1957 e residente in SPILIMBERGO (PN) via S. G. EREMITA n. 27 telefono n. TEL. 042751011 / TEL. 3483406356 in qualità di TITOLARE (titolare, legale rappresentante)

dell'Impresa TECNO 3 SAS con sede legale in SPILIMBERGO (PN) via MILAREDO n. 2/B CAP 33097 Codice Fiscale 00367340932 Partita. I.V.A. 00367340932

DICHIARA

Tel. 042751011 PEC tecno3@legalmail.it

consapevole delle sanzioni penali previste dall'art. 76 del D.P.R. 445/2000, per le ipotesi di falsità in atti e dichiarazioni mendaci ivi indicate, ai sensi degli artt. 46 e 47 del medesimo D.P.R. 445/2000, oltre alle conseguenze amministrative previste per le procedure relative agli appalti pubblici.

DICHIARA

1. che l'operatore economico non si trova in nessuna delle condizioni di esclusione dalla partecipazione alle gare ai sensi dell'art. 80 del D. Lgs. n. 50/2016;
2. di essere informato, ai sensi del Regolamento UE GDPR 679/2016, che i dati raccolti saranno trattati al solo fine dell'espletamento della gara, nell'osservanza delle norme in materia di appalti pubblici e saranno archiviati in locali dell'Ente. Tali dati saranno comunicati e/o diffusi solo in esecuzione di specifiche disposizioni normative.

Spilimbergo, li il 24/2022

MARTIN EUGENIO
Documento firmato digitalmente

Timbro e firma del Legale Rappresentante

1 Indicare se titolare, socio, direttore tecnico, amministratore munito di rappresentanza, socio accomandatario, procuratore speciale.

1. Costituisce motivo di esclusione di un operatore economico dalla partecipazione a una procedura d'appalto o concessione, la condanna con sentenza definitiva o decreto penale di condanna divenuto irrevocabile o sentenza di applicazione della pena su richiesta ai sensi dell'articolo 444 del codice di procedura penale, anche riferita a un suo subappaltatore nei casi di cui all'articolo 105, comma 6, per uno dei seguenti reati:

a) delitti, consumati o tentati, di cui agli articoli 416, 416-bis del codice penale ovvero delitti commessi avvalendosi delle condizioni previste dal predetto articolo 416-bis ovvero al fine di agevolare l'attività delle associazioni previste dallo stesso articolo, nonché per i delitti, consumati o tentati, previsti dall'articolo 74 del decreto del Presidente della Repubblica 9 ottobre 1990, n. 309, dall'articolo 291- quater del decreto del Presidente della Repubblica 23 gennaio 1973, n. 43 e dall'articolo 260 del decreto legislativo 3 aprile 2006, n. 152, in quanto riconducibili alla partecipazione a un'organizzazione criminale, quale definita all'articolo 2 della decisione quadro 2008/841/GAI del Consiglio;

b) delitti, consumati o tentati, di cui agli articoli 317, 318, 319, 319-ter, 319-quater, 320, 321, 322, 322-bis, 346-bis, 353, 353-bis, 354, 355 e 356 del codice penale nonché all'articolo 2635 del codice civile;

c) frode ai sensi dell'articolo 1 della convenzione relativa alla tutela degli interessi finanziari delle Comunità europee;

d) delitti, consumati o tentati, commessi con finalità di terrorismo, anche internazionale, e di eversione dell'ordine costituzionale reati terroristici o reati connessi alle attività terroristiche;

e) delitti di cui agli articoli 648-bis, 648-ter e 648-ter.1 del codice penale, riciclaggio di proventi di attività criminose o finanziamento del terrorismo, quali definiti all'articolo 1 del decreto legislativo 22 giugno 2007, n. 109 e successive modificazioni;

f) sfruttamento del lavoro minorile e altre forme di tratta di esseri umani definite con il decreto legislativo 4 marzo 2014, n. 24;

g) ogni altro delitto da cui derivi, quale pena accessoria, l'incapacità di contrattare con la pubblica amministrazione;

2. Costituisce altresì motivo di esclusione la sussistenza di cause di decadenza, di sospensione o di divieto previste dall'articolo 67 le/ decreto legislativo 6 settembre 2011, n. 159 o di un tentativo di infiltrazione mafiosa di cui all'articolo 84, comma 4, del medesimo decreto. Resta fermo quanto previsto dagli articoli 88, comma 4-bis, e 92, commi 2 e 3, del decreto legislativo 6 settembre 2011, n. 159, con riferimento rispettivamente alle comunicazioni antimafia e alle informazioni antimafia.

3. L'esclusione di cui al comma 1 va disposta se la sentenza o il decreto sono stati emessi nei confronti: del titolare o del direttore tecnico, se si tratta di impresa individuale; di un socio o del direttore tecnico, se si tratta di società in nome collettivo; dei soci accomandatari o del direttore tecnico, se si tratta di società in accomandita semplice; dei membri del consiglio di amministrazione cui sia stata conferita la legale rappresentanza, di direzione o di vigilanza o dei soggetti muniti di poteri di rappresentanza, di direzione o di controllo, del direttore tecnico o del socio unico persona fisica, ovvero del socio di maggioranza in caso di società con meno di quattro soci, se si tratta di altro tipo di società o consorzio. In ogni caso l'esclusione e il divieto operano anche nei confronti dei soggetti cessati dalla carica nell'anno antecedente la data di pubblicazione del bando di gara, qualora l'impresa non dimostri che vi sia stata completa ed effettiva dissociazione della condotta penalmente sanzionata; l'esclusione non va disposta e il divieto non si applica quando il reato è stato depenalizzato ovvero quando è intervenuta la riabilitazione ovvero quando il reato è stato dichiarato estinto dopo la condanna ovvero in caso di revoca della condanna medesima.

4. Un operatore economico è escluso dalla partecipazione a una procedura d'appalto se ha commesso violazioni gravi, definitivamente accertate, rispetto agli obblighi relativi al pagamento delle imposte e tasse o dei contributi previdenziali, secondo la legislazione italiana o quella dello Stato in cui sono stabiliti. Costituiscono gravi violazioni quelle che comportano un omesso pagamento di imposte e tasse superiore all'importo di cui all'articolo 48-bis, commi 1 e 2-bis del decreto del Presidente della Repubblica 29 settembre 1973, n. 602. Costituiscono violazioni definitivamente accertate quelle contenute in sentenze o atti amministrativi non più soggetti ad impugnazione. Costituiscono gravi violazioni in materia contributiva e previdenziale quelle ostative al rilascio del documento unico di regolarità contributiva (DURC), di cui all'articolo 8 del decreto del Ministero del lavoro e delle politiche sociali 30 gennaio 2015, pubblicato sulla Gazzetta Ufficiale n. 125 del 1° giugno 2015. Il presente comma non si applica quando l'operatore economico ha ottemperato ai suoi obblighi pagando o impegnandosi in modo vincolante a pagare le imposte o i contributi previdenziali dovuti, compresi eventuali interessi o multe, purché il pagamento o l'impegno siano stati formalizzati prima della scadenza del termine per la presentazione delle domande.

5. Le stazioni appaltanti escludono dalla partecipazione alla procedura d'appalto un operatore economico in una delle seguenti situazioni, anche riferita a un suo subappaltatore nei casi di cui all'articolo 105, comma 6, qualora:

a) la stazione appaltante possa dimostrare con qualunque mezzo adeguato la presenza di gravi infrazioni debitamente accertate alle norme in materia di salute e sicurezza sul lavoro nonché agli obblighi di cui all'articolo 30, comma 3 del presente codice;

b) l'operatore economico si trovi in stato di fallimento, di liquidazione coatta, di concordato preventivo, salvo il caso di concordato con continuità aziendale, o nei cui riguardi sia in corso un procedimento per la dichiarazione di una di tali situazioni, fermo restando quanto previsto dall'articolo 110;

c) la stazione appaltante dimostri con mezzi adeguati che l'operatore economico si è reso colpevole di gravi illeciti professionali, tali da rendere dubbia la sua integrità o affidabilità. Tra questi rientrano: le significative carenze nell'esecuzione di un precedente contratto di appalto o di concessione che ne hanno causato la risoluzione anticipata, non contestata in giudizio, ovvero confermata all'esito di un giudizio, ovvero hanno dato luogo ad una condanna al risarcimento del danno o ad altre sanzioni; il tentativo di influenzare indebitamente il processo decisionale della stazione appaltante o di ottenere informazioni riservate ai fini di proprio vantaggio; il fornire, anche per negligenza, informazioni false o fuorvianti suscettibili di influenzare le decisioni sull'esclusione, la selezione o l'aggiudicazione ovvero l'omettere le in-

formazioni dovute ai fini del corretto svolgimento della procedura di selezione;

- d) la partecipazione dell'operatore economico determini una situazione di conflitto di interesse ai sensi dell'articolo 42, comma 2, non diversamente risolvibile;
- e) una distorsione della concorrenza derivante dal precedente coinvolgimento degli operatori economici nella preparazione della procedura d'appalto di cui all'articolo 67 non possa essere risolta con misure meno intrusive;
- f) l'operatore economico sia stato soggetto alla sanzione interdittiva di cui all'articolo 9, comma 2, lettera c) del decreto legislativo 8 giugno 2001, n. 231 o ad altra sanzione che comporta il divieto di contrarre con la pubblica amministrazione, compresi i provvedimenti interdittivi di cui all'articolo 14 del decreto legislativo 9 aprile 2008, n. 81;
- g) l'operatore economico iscritto nel casellario informatico tenuto dall'Osservatorio dell'ANAC per aver presentato false dichiarazioni o falsa documentazione ai fini del rilascio dell'attestazione di qualificazione, per il periodo durante il quale perdura l'iscrizione;
- h) l'operatore economico abbia violato il divieto di intestazione fiduciaria di cui all'articolo 17 della legge 19 marzo 1990, n. 55. L'esclusione ha durata di un anno decorrente dall'accertamento definitivo della violazione e va comunque disposta se la violazione non è stata rimossa;
- i) l'operatore economico non presenti la certificazione di cui all'articolo 17 della legge 12 marzo 1999, n. 68, ovvero autocertifichi la sussistenza del medesimo requisito;
- l) l'operatore economico che, pur essendo stato vittima dei reati previsti e puniti dagli articoli 317 e 629 del codice penale aggravati ai sensi dell'articolo 7 del decreto-legge 13 maggio 1991, n. 152, convertito, con modificazioni, dalla legge 12 luglio 1991, n. 203, non risulti aver denunciato i fatti all'autorità giudiziaria, salvo che ricorrano i casi previsti dall'articolo 4, primo comma, della legge 24 novembre 1981, n. 689. La circostanza di cui al primo periodo deve emergere dagli indizi a base della richiesta di rinvio a giudizio formulata nei confronti dell'imputato nell'anno antecedente alla pubblicazione del bando e deve essere comunicata, unitamente alle generalità del soggetto che ha omesso la predetta denuncia, dal procuratore della Repubblica procedente all'ANAC, la quale cura la pubblicazione della comunicazione sul sito dell'Osservatorio;
- m) l'operatore economico si trovi rispetto ad un altro partecipante alla medesima procedura di affidamento, in una situazione di controllo di cui all'articolo 2359 del codice civile o in una qualsiasi relazione, anche di fatto, se la situazione di controllo o la relazione comporti che le offerte sono imputabili ad un unico centro decisionale.
6. Le stazioni appaltanti escludono un operatore economico in qualunque momento della procedura, qualora risulti che l'operatore economico si trova, a causa di atti compiuti o omessi prima o nel corso della procedura, in una delle situazioni di cui ai commi 1, 2, 4 e 5.
7. Un operatore economico, o un subappaltatore, che si trovi in una delle situazioni di cui al comma 1, limitatamente alle ipotesi in cui la sentenza definitiva abbia imposto una pena detentiva non superiore a 18 mesi ovvero abbia riconosciuto l'attenuante della collaborazione come definita per le singole fattispecie di reato, o al comma 5, è ammesso a provare di aver risarcito o di essersi impegnato a risarcire qualunque danno causato dal reato o dell'illecito e di aver adottato provvedimenti concreti di carattere tecnico, organizzativo e relativi al personale idonei a prevenire ulteriori reati o illeciti.
8. Se la stazione appaltante ritiene che le misure di cui al comma 7 sono sufficienti, l'operatore economico non è escluso dalla procedura d'appalto; viceversa dell'esclusione viene data motivata comunicazione all'operatore economico.
9. Un operatore economico escluso con sentenza definitiva dalla partecipazione alle procedure di appalto non può avvalersi della possibilità prevista dai commi 7 e 8 nel corso del periodo di esclusione derivante da tale sentenza.
10. Se la sentenza di condanna definitiva non fissa la durata della pena accessoria della incapacità di contrattare con la pubblica amministrazione, ovvero non sia intervenuta riabilitazione, tale durata è pari a cinque anni, salvo che la pena principale sia di durata inferiore, e in tale caso è pari alla durata della pena principale.
11. Le cause di esclusione previste dal presente articolo non si applicano alle aziende o società sottoposte a sequestro o confisca ai sensi dell'articolo 12-sexies del decreto legge 8 giugno 1992, n. 306, convertito, con modificazioni, dalla legge 7 agosto 1992, n. 356 degli articoli 20 e 24 del decreto legislativo 6 settembre 2011 n. 159, ed affidate ad un custode o amministratore giudiziario o finanziario, limitatamente a quelle riferite al periodo precedente al predetto affidamento.
12. In caso di presentazione di falsa dichiarazione o falsa documentazione, nelle procedure di gara e negli affidamenti di subappalto, la stazione appaltante ne dà segnalazione all'Autorità competente, e, se ritiene che siano state rese con dolo o colpa grave in considerazione della rilevanza o della gravità dei fatti oggetto della falsa dichiarazione o della presentazione di falsa documentazione, dispone l'iscrizione nel casellario informatico ai fini dell'esclusione dalle procedure di gara e dagli affidamenti di subappalto ai sensi del comma 1 fino a due anni, decorso il quale l'iscrizione è cancellata e perde comunque efficacia.
13. Con linee guida l'ANAC, da adottarsi entro novanta giorni dalla data di entrata in vigore del presente codice, può precisare, al fine di garantire omogeneità di prassi da parte delle stazioni appaltanti, quali mezzi di prova considerare adeguati per la dimostrazione delle circostanze di esclusione di cui al comma 5, lettera c), ovvero quali carenze nell'esecuzione di un precedente contratto di appalto siano significative ai fini del medesimo comma 5, lettera c).
14. Non possono essere affidatari di subappalti e non possono stipulare i relativi contratti i soggetti per i quali ricorrono i motivi di esclusione previsti dal presente articolo.

PATTO DI INTEGRITA'

relativo alla procedura negoziata _ Trattativa Diretta MEPA 2073642

TRA

Istituto Comprensivo di Faedis – Piazza Monsignor Pelizzo, 11 – 33040 Faedis (provincia di Udine), Codice ministeriale UDIC827004, telefono 0432 728014, e-mail udic827004@istruzione.it, PEC: udic827004@pec.istruzione.it, rappresentato a ogni effetto di legge dal suo Dirigente scolastico pro tempore Elena Romano, nata a Muzzana del Turgnano (UD) il 17/03/1962 (stazione appaltante);

E

**Impresa TECNO 3 SAS con sede legale in SPILIMBERGO (PN) via MILAREDO n. 2/B
CAP 33097 Codice Fiscale 00367340932 Partita. I.V.A. 00367340932**

DICHIARA

Il presente documento deve essere obbligatoriamente compilato, sottoscritto e presentato insieme all'offerta da ciascun partecipante alla procedura negoziata in oggetto. La mancata consegna del presente documento debitamente sottoscritto comporterà l'esclusione automatica dalla gara.

VISTO

- La legge 6 novembre 2012 n. 190, art. 1, comma 17 recante "Disposizioni per la prevenzione e la repressione della corruzione e dell'illegalità nella pubblica amministrazione";
- il Piano Nazionale Anticorruzione (P.N.A.) emanato dall'Autorità Nazionale AntiCorruzione e per la valutazione e la trasparenza delle amministrazioni pubbliche (ex CIVIT) approvato con delibera n. 72/2013, contenente "Disposizioni per la prevenzione e la repressione della corruzione e dell'illegalità nella pubblica amministrazione";
- il Piano Triennale di Prevenzione della Corruzione (P.T.P.C) per le istituzioni scolastiche della Regione Friuli Venezia Giulia - Aggiornamento 2021-2023
- il decreto del Presidente della Repubblica 16 aprile 2013, n.62 con il quale è stato emanato il "Regolamento recante il codice di comportamento dei dipendenti pubblici";

SI CONVIENE QUANTO SEGUE

Articolo 1

Il presente Patto d'integrità stabilisce la formale obbligazione della Ditta che, ai fini della partecipazione alla procedura negoziata in oggetto, si impegna:

- a conformare i propri comportamenti ai principi di lealtà, trasparenza e correttezza;
- a non offrire, accettare o richiedere somme di denaro o qualsiasi altra ricompensa, vantaggio o beneficio, sia direttamente che indirettamente tramite intermediari, al fine dell'assegnazione del contratto e/o al fine di distorcerne la relativa corretta esecuzione;
- a segnalare alla stazione appaltante qualsiasi tentativo di turbativa, irregolarità o distorsione nelle fasi di svolgimento della gara e/o durante l'esecuzione dei contratti, da parte di ogni interessato o addetto o di chiunque possa influenzare le decisioni relative alla procedura negoziata in oggetto;
- ad assicurare di non trovarsi in situazioni di controllo o di collegamento (formale e/o sostanziale) con altri concorrenti e che non si è accordata e non si accorderà con altri partecipanti procedura negoziata;
- ad informare puntualmente tutto il personale, di cui si avvale, del presente Patto di integrità e degli obblighi in esso contenuti;

- a vigilare affinché gli impegni sopra indicati siano osservati da tutti i collaboratori e dipendenti nell'esercizio dei compiti loro assegnati;
- a denunciare alla Pubblica Autorità competente ogni irregolarità o distorsione di cui sia venuta a conoscenza per quanto attiene l'attività di cui all'oggetto della procedura negoziata in causa.

Articolo 2

La ditta, sin d'ora, accetta che nel caso di mancato rispetto degli impegni anticorruzione assunti con il presente Patto di integrità, comunque accertato dall'Amministrazione, potranno essere applicate le seguenti sanzioni:

- esclusione del concorrente dalla procedura negoziata;
- escussione della cauzione di validità dell'offerta;
- risoluzione del contratto;
- escussione della cauzione definitiva di buona esecuzione del contratto;
- esclusione del concorrente dalle gare indette dalla stazione appaltante per 5 anni.

Articolo 3

Il contenuto del Patto di integrità e le relative sanzioni applicabili resteranno in vigore sino alla completa esecuzione del contratto. Il presente Patto dovrà essere richiamato dal contratto quale allegato allo stesso onde formarne parte integrante, sostanziale e pattizia.

Articolo 4

Il presente Patto deve essere obbligatoriamente sottoscritto in calce ed in ogni sua pagina, dal legale rappresentante della società partecipante ovvero, in caso di consorzi o raggruppamenti temporanei di imprese, dal rappresentante degli stessi e deve essere presentato unitamente all'offerta. La mancata consegna di tale Patto debitamente sottoscritto comporterà l'esclusione dalla procedura negoziata.

Articolo 5

Ogni controversia relativa all'interpretazione ed esecuzione del Patto d'integrità fra la stazione appaltante ed i concorrenti e tra gli stessi concorrenti sarà risolta dall'Autorità Giudiziaria competente.

Spilimbergo, lì il 24/2022

MARTIN EUGENIO
Documento firmato digitalmente

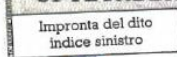
Cognome	MARTIN	
Nome	EUGENIO	
nato il	02/04/1957	
(atto n.	49 Is. A.)	
a	SPILIMBERGO	
Cittadinanza	ITALIANA	
Residenza	SPILIMBERGO	
Via	VIA SAN GIOVANNI EREMITA 27	
Stato civile		
Professione	OMESSA ART. 35 DPR. 223/1989	
CONNOTATI E CONTRASSEGNI SALIENTI		Firma del titolare <i>Eugenio Martin</i> SPILIMBERGO 04/10/2012 IL SINDACO
Statura	m. 1.70	 Impronta del dito indice sinistro  Eugenio Giacomello PROLEGGERE PROFESSIONALE AMMINISTRATIVO
Capelli	castani	
Occhi	chiari	
Segni particolari		

SCADENZA: 02/04/2023  diritti 3,42 AT 7083457  <small>IPZS spa - DCV - ROMA</small>	REPUBBLICA ITALIANA  COMUNE DI SPILIMBERGO CARTA D'IDENTITA' N° AT 7083457 DI MARTIN EUGENIO
---	--

Camera di Commercio Industria Artigianato e Agricoltura di PORDENONE - UDINE

Registro Imprese - Archivio ufficiale della CCIAA

In questa pagina viene esposto un estratto delle informazioni presenti in visura che non può essere considerato esaustivo, ma che ha puramente scopo di sintesi

VISURA ORDINARIA SOCIETA' DI PERSONE

TECNO 3 S.A.S. DI MARTIN EUGENIO



Q4F6B7

Il QR Code consente di verificare la corrispondenza tra questo documento e quello archiviato al momento dell'estrazione. Per la verifica utilizzare l'App RI QR Code o visitare il sito ufficiale del Registro Imprese.

DATI ANAGRAFICI

Indirizzo Sede legale	SPILIMBERGO (PN) VIA MILAREDO 2 CAP 33097
Domicilio digitale/PEC	tecno3@legalmail.it
Telefono	0427 808873
Numero REA	PN - 34509
Codice fiscale e n.iscr. al Registro Imprese	00367340932
Partita IVA	00367340932
Forma giuridica	societa' in accomandita semplice
Data atto di costituzione	21/12/1982
Data iscrizione	10/02/1983
Data ultimo protocollo	09/09/2021
Socio Accomandatario	MARTIN EUGENIO Rappresentante dell'Impresa

ATTIVITA'

Stato attività	attiva
Data inizio attività	21/12/1982
Attività esercitata	dal 21.12.1982 manutenzione e riparazione di macchine contabili, da scrivere, fotocopiatrici ed in genere macchine e mobili per ufficio.
Codice ATECO	95.11
Codice NACE	95.11
Attività import export	-
Contratto di rete	-
Albi ruoli e licenze	sì
Albi e registri ambientali	-

L'IMPRESA IN CIFRE

Ammontare conferimenti	1.600,00
Addetti al 30/09/2021	15
Titolari di cariche	2
Unità locali	0
Pratiche inviate negli ultimi 12 mesi	1
Trasferimenti di sede	0
Partecipazioni ⁽¹⁾	-

CERTIFICAZIONE D'IMPRESA

Attestazioni SOA	-
Certificazioni di QUALITA'	sì

DOCUMENTI CONSULTABILI

Fascicolo	sì
Statuto	-
Altri atti	6

(1) Indica se l'impresa detiene partecipazioni in altre società, desunte da elenchi soci o trasferimenti di quote

UDIC827004 - A3F982D - REGISTRO PROTOCOLLO - 0003534 - 29/03/2022 - VI.2 - U

Indice

1 Sede	2
2 Informazioni da patti sociali	2
3 Informazioni patrimoniali	4
4 Soci e titolari di cariche o qualifiche	4
5 Trasferimenti d'azienda, fusioni, scissioni, subentri	5
6 Attività, albi ruoli e licenze	5
7 Aggiornamento impresa	8

1 Sede

Indirizzo Sede legale	SPILIMBERGO (PN) VIA MILAREDO 2 CAP 33097 Telefono: 0427 808873
Domicilio digitale/PEC	tecno3@legalmail.it
Partita IVA	00367340932
Numero repertorio economico amministrativo (REA)	PN - 34509
Data iscrizione	10/02/1983

2 Informazioni da patti sociali

Registro Imprese	Codice fiscale e numero di iscrizione: 00367340932 Data di iscrizione: 19/02/1996 Sezioni: Iscritta nella sezione ORDINARIA, Annotata con la qualifica di IMPRESA ARTIGIANA (sezione speciale)
Estremi di costituzione	Data atto di costituzione: 21/12/1982
Oggetto sociale	LA SOCIETA' HA PER OGGETTO: - LA MANUTENZIONE E RIPARAZIONE DI MACCHINE CONTABILI, DA SCRIVERE, FOTORIPRODUTTORI ED IN GENERE MACCHINE E MOBILI PER UFFICIO; ...
Poteri da statuto o da patti sociali	L'AMMINISTRAZIONE ORDINARIA E STRAORDINARIA E LA RAPPRESENTANZA DELLA SOCIETA' DI FRONTE AI TERZI ED IN GIUDIZIO SPETTANO AL SOCIO ACCOMANDATARIO MARTIN EUGENIO. ...

Estremi di costituzione

iscrizione Registro Imprese

Codice fiscale e numero d'iscrizione: 00367340932
del Registro delle Imprese di PORDENONE - UDINE
Precedente numero di iscrizione: PN033-5920
Data iscrizione: 19/02/1996

sezioni

Iscritta nella sezione ORDINARIA il 19/02/1996
Annotata con la qualifica di IMPRESA ARTIGIANA (sezione speciale) il 19/02/1996
con il numero albo artigiani: PN-17654

informazioni costitutive

Denominazione: TECNO 3 S.A.S. DI MARTIN EUGENIO
Data atto di costituzione: 21/12/1982

durata della società

Data termine: 31/12/2050
con proroga tacita ogni 3 anni

scadenza esercizi

Scadenza degli esercizi al 31/12

iscrizione Registro Società

Data iscrizione: 12/01/1983

Oggetto sociale

LA SOCIETA' HA PER OGGETTO:
- LA MANUTENZIONE E RIPARAZIONE DI MACCHINE CONTABILI, DA SCRIVERE, FOTORIPRODUTTORI ED IN GENERE MACCHINE E MOBILI PER UFFICIO;
- LA VENDITA ALL'INGROSSO E AL MINUTO, LA LOCAZIONE, L'AFFITTO E IL NOLEGGIO DI MACCHINE E MOBILI PER UFFICIO DI QUALSIASI GENERE, CANCELLERIA E MODULISTICA, APPARECCHIATURA ELETTRONICA IN GENERE, PEZZI DI RICAMBIO PER MACCHINE E MOBILI D'UFFICIO NONCHE' IMPIANTI HARDWARE E RETI TELEMATICHE;
- LA CONSULENZA APPLICATA E LA CESSIONE DI HARDWARE E SOFTWARE;
- LA COSTRUZIONE IN SERIE DI MATERIALE ED APPARECCHIATURA ELETTRONICA IN GENERE, IMPORT-EXPORT DI MACCHINE E MOBILI D'UFFICIO;
- LA PROGETTAZIONE, LA REALIZZAZIONE, LA MANUTENZIONE DI SISTEMI INFORMATICI COMPLESSI, DI RETI INFORMATICHE, DI SISTEMI DI SICUREZZA E CRITTOGRAFICI, DI SISTEMI OPERATIVI E DI PROGRAMMI APPLICATIVI, L'ACQUISTO E LA VENDITA ALL'INGROSSO IN ITALIA E ALL'ESTERO DI ELABORATORI ED APPARECCHIATURE ELETTRONICHE IN GENERE, DI LORO PARTI DI RICAMBIO ED ACCESSORI NONCHE' DI PROGRAMMI APPLICATIVI E DI TOOLS DI PROPRIETA' DI TERZI, IL NOLEGGIO, L'INSTALLAZIONE, L'ASSISTENZA TECNICA E LA MANUTENZIONE DI ELABORATORI ELETTRONICI E RELATIVI PROGRAMMI, LA PROMOZIONE DI CORSI DI ISTRUZIONE, PROGRAMMAZIONE E TECNICHE AZIENDALI NONCHE' LA PROMOZIONE DI SEMINARI E CONVEGNI DI STUDIO E/O INFORMAZIONE NEL SETTORE DELL'INFORMATICA E DELLA TELEMATICA, L'ADDESTRAMENTO E LA FORMAZIONE DI PERSONALE NELLA PROGRAMMAZIONE DI ELABORATORI ELETTRONICI.
LA SOCIETA' POTRA' INOLTRE COMPIERE, COMPATIBILMENTE CON LE NORME VIGENTI, QUALUNQUE OPERAZIONE, COMMERCIALE, INDUSTRIALE, MOBILIARE, IMMOBILIARE O, PURCHE' NON NEI CONFRONTI DEL PUBBLICO E NON IN VIA PREVALENTE, FINANZIARIA, NECESSARIA OD UTILE PER IL CONSEGUIMENTO DELL'OGGETTO SOCIALE, IVI INCLUSE, A TITOLO ESEMPLIFICATIVO E NON LIMITATIVO, L'ASSUNZIONE, IN VIA DIRETTA OD INDIRETTA, DI PARTECIPAZIONI IN ALTRE SOCIETA' OD ENTI AVENTI OGGETTO ANALOGO, CONNESSO OD AFFINE AL PROPRIO, L'ACQUISTO DI AZIENDE O RAMI AZIENDALI, L'ASSUNZIONE DI MUTUI, IPOTECARI E NON, SOTTO QUALSIASI FORMA, CON PRIVATI, SOCIETA' ED ISTITUTI DI CREDITO E IL RILASCIO DI GARANZIE REALI E PERSONALI, SIA SU BENI MOBILI CHE SU BENI IMMOBILI, COMPRESSE FIDEISSIONI, LETTERE DI MANLEVA E DI GARANZIA.

Poteri

poteri da statuto o da patti sociali

L'AMMINISTRAZIONE ORDINARIA E STRAORDINARIA E LA RAPPRESENTANZA DELLA SOCIETA' DI FRONTE AI TERZI ED IN GIUDIZIO SPETTANO AL SOCIO ACCOMANDATARIO MARTIN EUGENIO.
VENGONO INOLTRE DELEGATE IN VIA ESCLUSIVA AL SIGNOR MARTIN EUGENIO SOPRA GENERALIZZATO, IL QUALE HA DICHIARATO DI POSSEDERE LE CAPACITA' E L'ESPERIENZA RICHIESTE DALLA SPECIFICA NATURA DEI SEGUENTI INCARICHI CONFERITIGLI:
- LA GESTIONE DEGLI ASPETTI INERENTI ALLA PREVENZIONE DEGLI INFORTUNI, LA SICUREZZA E L'IGIENE SUL LAVORO, DI CUI AL D.LGS. 81/2008 E SUE SUCCESSIVE MODIFICHE ED INTEGRAZIONI, VENENDO NOMINATO RESPONSABILE DEL SERVIZIO DI PREVENZIONE E PROTEZIONE DAI RISCHI SUI LUOGHI DI LAVORO CON AMPIA FACOLTA' D'INIZIATIVA ED ORGANIZZAZIONE IN MATERIA DI SORVEGLIANZA DEL LAVORO E PREVENZIONE INFORTUNI SUL LAVORO, CON PIENI POTERI DECISIONALI E DI SPESA;
- LA GESTIONE RELATIVA ALL'ATTIVITA' DI PRODUZIONE E SMALTIMENTO DI QUALSIASI GENERE DI RIFIUTI DI MATERIALI RIUTILIZZABILI, DI EMISSIONI IN ATMOSFERA, DI

ripartizione degli utili e delle perdite tra i soci

TUTELA DELLE ACQUE DALL'INQUINAMENTO;
- LA GESTIONE DEL PERSONALE ED OGNI ADEMPIMENTO AD ESSA CONNESSA SIA SUL PIANO DELLA PROCEDURA AMMINISTRATIVA CHE DELL'ORGANIZZAZIONE, IN PIENA AUTONOMIA DECISIONALE E DI SPESA;
- LA GESTIONE DI OGNI ATTIVITA' ED INCOMBENZA PREVISTA DALLA NORMATIVA SULLA PROTEZIONE DEI DATI PERSONALI (C.D. "LEGGE SULLA PRIVACY"), VENENDO LO STESSO NOMINATO "RESPONSABILE DEI TRATTAMENTI" DEI DATI AI SENSI DELLA STESSA NORMATIVA.

GLI UTILI E LE PERDITE, SALVA LA RESPONSABILITA' LIMITATA DEGLI ACCOMANDANTI, VERRANNO RIPARTITI TRA I SOCI PROPORZIONALMENTE ALLA LORO QUOTA DI PARTECIPAZIONE AL CAPITALE SOCIALE.
I SOCI POTRANNO ACCANTONARE A RISERVA PARTE DEGLI UTILI.

3 Informazioni patrimoniali

Conferimenti	Valore nominale dei conferimenti in Euro 1.600,00
---------------------	---

4 Soci e titolari di cariche o qualifiche

Socio Accomandatario	MARTIN EUGENIO	Rappresentante dell'impresa
Socio Accomandante	DI.MA. S.N.C. DI MARTIN EUGENIO	

soci

Numero soci: 2
Numero soci accomandatari: 1

Socio Accomandatario
MARTIN EUGENIO

Rappresentante dell'impresa
Nato a SPILIMBERGO (PN) il 02/04/1957
Codice fiscale: MRTGNE57D021904T
SPILIMBERGO (PN)
VIA S.GIOVANNI EREMITA 27 CAP 33097

residenza

carica

socio accomandatario
Data atto di nomina 07/08/2014
Data iscrizione: 27/08/2014
Quota: 800,00
Valuta: Euro

quota

Socio Accomandante

DI.MA. S.N.C. DI MARTIN EUGENIO
sede

Codice fiscale: 01749660930
SPILIMBERGO (PN)
VIA MILAREDO 2/B CAP 33097

carica

socio accomandante
Data atto di nomina 12/10/2020
Data iscrizione: 22/10/2020
Quota: 800,00
Valuta: Euro

quota

5 Trasferimenti d'azienda, fusioni, scissioni, subentri

Trasferimenti d'azienda e compravendite

Tipo di atto	Data atto	Nr protocollo	Cedente	Cessionario
compravendita	27/11/2019	UD-2019-69408	DESA SISTEMI S.N.[..] C.F. 01516170931	TECNO 3 S.A.S. D[...] C.F. 00367340932

Fusioni e scissioni

Tipi di atto	Data atto	Denominazione
Progetto di scissione mediante costituzione della nuova societa'	01/02/2013	DI.MA. S.N.C. DI MARTIN EUGENIO E D'INNOCENTE DARIO
Scissione mediante costituzione di nuova societa'	13/09/2013	DI.MA. S.N.C. DI MARTIN EUGENIO E D'INNOCENTE DARIO

Trasferimenti di proprietà o godimento d'azienda

compravendita

*estremi della pratica
estremi ed oggetto dell'atto*

Data atto: 27/11/2019 Data deposito: 11/12/2019
Data protocollo: 11/12/2019 Numero protocollo: UD-2019-69408
Notaio: MAISTRELLO ANDREA
Numero repertorio: 10543/8082
Cedente: **DESA SISTEMI S.N.C. DI SAIN GIANFRANCO E DEIDDA SAMUEL**
Codice fiscale: 01516170931
Cessionario: **TECNO 3 S.A.S. DI MARTIN EUGENIO**
Codice fiscale: 00367340932
Denominazione del soggetto alla data della denuncia: **TECNO 3 S.A.S. DI MARTIN EUGENIO E D'INNOCENTE DARIO**

Fusioni, scissioni

progetto di scissione mediante costituzione della nuova societa'
estremi della pratica

DI.MA. S.N.C. DI MARTIN EUGENIO E D'INNOCENTE DARIO
Sede: SPILIMBERGO
Data iscrizione: 27/02/2013
Data atto: 01/02/2013

scissione mediante costituzione di nuova societa'

estremi della pratica

DI.MA. S.N.C. DI MARTIN EUGENIO E D'INNOCENTE DARIO
Numero repertorio economico amministrativo: PN - 101617
Sede: SPILIMBERGO (PN)
Data iscrizione: 10/10/2013
Data modifica: 08/01/2014
Data delibera: 13/09/2013
Data atto di esecuzione: 23/12/2013

6 Attività, albi ruoli e licenze

Addetti	15
Data d'inizio dell'attività dell'impresa	21/12/1982
Attività esercitata	DAL 21.12.1982 MANUTENZIONE E RIPARAZIONE DI MACCHINE CONTABILI, DA SCRIVERE, FOTORIPRODUTTORI ED IN GENERE MACCHINE E MOBILI PER UFFICIO.
Certificazioni	Qualità

Attività

inizio attività

(informazione storica)

Data inizio dell'attività dell'impresa: 21/12/1982

attività esercitata nella sede legale

DAL 21.12.1982 MANUTENZIONE E RIPARAZIONE DI MACCHINE CONTABILI, DA SCRIVERE, FOTORIPRODUTTORI ED IN GENERE MACCHINE E MOBILI PER UFFICIO.

attività secondaria esercitata nella sede legale

DAL 09.11.1992 COMMERCIO ALL'INGROSSO DI MACCHINE, ATTREZZATURE E MOBILI PER UFFICIO.

DAL 17.10.2000 COMMERCIO AL MINUTO NON ALIMENTARE.

DALL'1.01.2013 NOLEGGIO DI FOTORIPRODUTTORI E STAMPANTI.

DALL'1.01.2020 PRODUZIONE DI SOFTWARE NON CONNESSO ALL'EDIZIONE E CONSULENZA NEL SETTORE DELLE TECNOLOGIE DELL'INFORMATICA; ELABORAZIONE DATI.

classificazione ATECORI 2007 dell'attività

(fonte Agenzia delle Entrate)

Codice: 95.11 - riparazione e manutenzione di computer e periferiche
Importanza: prevalente svolta dall'impresa

Codice: 95.11 - riparazione e manutenzione di computer e periferiche
Importanza: primaria Albo Artigiani

Codice: 33.12.51 - riparazione e manutenzione di macchine ed attrezzature per ufficio (esclusi computer, periferiche, fax)
Importanza: secondaria Registro Imprese

Codice: 62.01 - produzione di software non connesso all'edizione
Importanza: secondaria Registro Imprese

Codice: 62.02 - consulenza nel settore delle tecnologie dell'informatica
Importanza: secondaria Registro Imprese

Codice: 63.11.11 - elaborazione elettronica di dati contabili (esclusi i centri di assistenza fiscale - caf)
Importanza: secondaria Registro Imprese

Codice: 77.33 - noleggio di macchine e attrezzature per ufficio (inclusi i computer)
Importanza: secondaria Registro Imprese

certificazioni di qualità, ambientali ed altro in corso di validità

(fonte Accredia, ultimo aggiornamento 16/01/2022)

Numero certificato: IT04/0387

Data di prima emissione: 21/04/2004

Certificato emesso dall'organismo di certificazione: SGS ITALIA S.P.A.

Codice fiscale: 04112680378

Schema di Accreditamento:

SGQ - Certificazione Di Sistemi Di Gestione Per La Qualita'

Norma di riferimento: UNI EN ISO 9001:2015 - SISTEMI DI GESTIONE PER LA QUALITA'

Settori certificati:

35 - Altri Servizi

33 - Tecnologia Dell'informazione

denuncia attività

Denuncia inizio attività o comunicazione
in data 17/10/2000
presentata presso comune

commercio al dettaglio in sede fissa (D.LGS. 114/1998)

Data dichiarazione presentazione: 17/10/2000

Superficie di vendita: mq. 45

Settore merceologico: non alimentare

Addetti

(elaborazione da fonte INPS)

Numero addetti dell'impresa rilevati nell'anno 2021

(Dati rilevati al 30/09/2021)

	I trimestre	II trimestre	III trimestre	Valore medio
Dipendenti	14	14	14	14
Indipendenti	1	1	1	1
Totale	15	15	15	15

Distribuzione dipendenti

Distribuzione per Contratto

(Dati in percentuale rilevati al 30/09/2021)

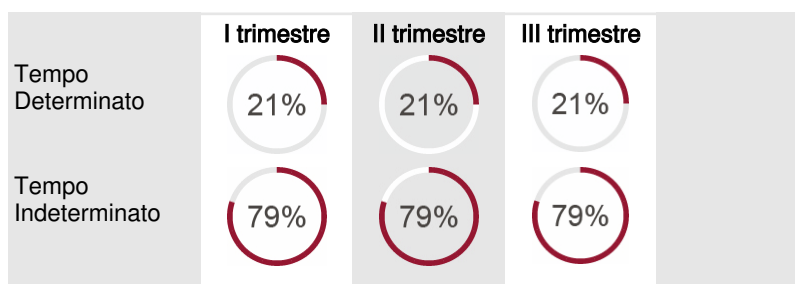

Distribuzione per Orario di lavoro

(Dati in percentuale rilevati al 30/09/2021)

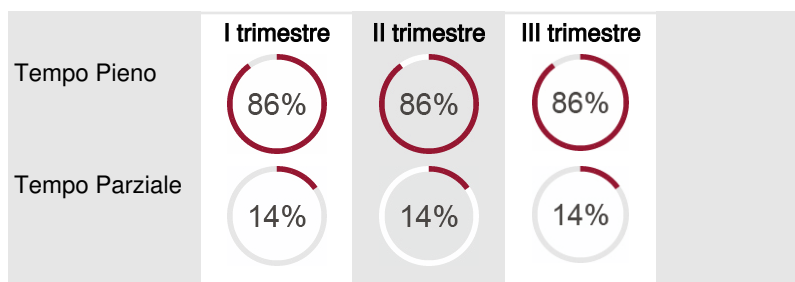

Distribuzione per Qualifica

(Dati in percentuale rilevati al 30/09/2021)

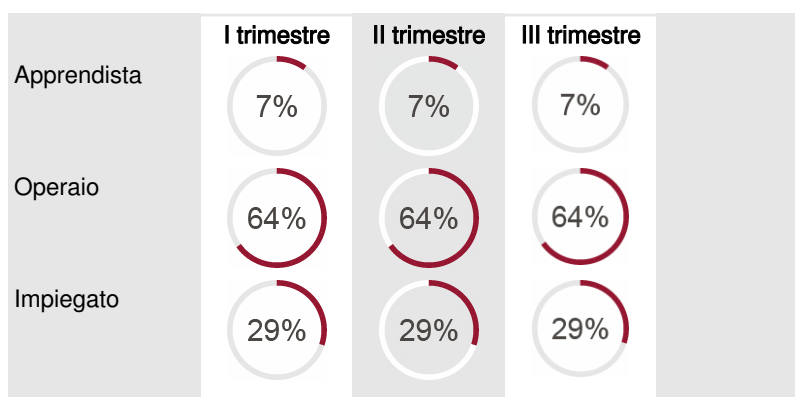

Addetti nel comune di SPILIMBERGO (PN)

Sede

	I trimestre	II trimestre	III trimestre	Valore medio
Dipendenti	14	14	14	14
Indipendenti	1	1	1	1
Totale	15	15	15	15

Albi e Ruoli

Albo Imprese Artigiane

Numero: 17654
Provincia: PN
Data iscrizione/accertamento: 28/02/1983
Data delibera: 21/03/1983

attività

Data inizio attività: 21/12/1982
MANUTENZIONE E RIPARAZIONE DI MACCHINE CONTABILI, DA SCRIVERE, FOTORIPRODUTTORI
ED IN GENERE MACCHINE E MOBILI PER UFFICIO.
PRODUZIONE DI SOFTWARE NON CONNESSO ALL'EDIZIONE.

Registro Esercenti Il Commercio

Numero: 5429
Provincia: PN
Categoria: commercio all'ingrosso
Data: 09/11/1992

Registro Esercenti Il Commercio

Numero: 5429
Provincia: PN
Categoria: commercio al minuto
Data: 26/04/1995

7 Aggiornamento impresa

Data ultimo protocollo	09/09/2021
-------------------------------	------------

UDIC827004 - A3F982D - REGISTRO PROTOCOLLO - 0003534 - 29/03/2022 - VI.2 - U

Parte II: Informazioni sull'operatore economico

A: INFORMAZIONI SULL'OPERATORE ECONOMICO

Dati identificativi	Risposta:
Nome:	[TECNO 3 SAS]
Partita IVA, se applicabile: Se non è applicabile un numero di partita IVA indicare un altro numero di identificazione nazionale, se richiesto e applicabile	[00367340932] []
Indirizzo postale:	[Via Milaredo 2° 33097 Spilimbergo PN.....]
Persone di contatto ⁽¹⁾ : Telefono: PEC o e-mail: (indirizzo Internet o sito web) (ove esistente):	[Eugenio Martin.....] [0427/51011.....] [Tecno3@tecno3.it tecno3@legamail.it] [www.tecno3.it.....]
Informazioni generali:	Risposta:
L'operatore economico è una microimpresa, oppure un'impresa piccola o media ⁽²⁾ ?	[x] Sì [] No
Solo se l'appalto è riservato ⁽³⁾: l'operatore economico è un laboratorio protetto, un' "impresa sociale" ⁽⁴⁾ o provvede all'esecuzione del contratto nel contesto di programmi di lavoro protetti (articolo 112 del Codice)? In caso affermativo, qual è la percentuale corrispondente di lavoratori con disabilità o svantaggiati? Se richiesto, specificare a quale o quali categorie di lavoratori con disabilità o svantaggiati appartengono i dipendenti interessati:	[] Sì [] No [.....] [.....]
Se pertinente: l'operatore economico è iscritto in un elenco ufficiale di imprenditori, fornitori, o prestatori di servizi o possiede una certificazione rilasciata da organismi accreditati, ai sensi dell'articolo 90 del Codice ? In caso affermativo: Rispondere compilando le altre parti di questa sezione, la sezione B e, ove pertinente, la sezione C della presente parte, la parte III, la parte V se applicabile, e in ogni caso compilare e firmare la parte VI. a) Indicare la denominazione dell'elenco o del certificato e, se pertinente, il pertinente numero di iscrizione o della certificazione b) Se il certificato di iscrizione o la certificazione è disponibile elettronicamente, indicare: c) Indicare i riferimenti in base ai quali è stata ottenuta l'iscrizione o la certificazione e,	[] Sì [] No [] Non applicabile a) [.....] b) (indirizzo web, autorità o organismo di emanazione, riferimento preciso della documentazione): [.....][.....][.....][.....] c) [.....]

⁽¹⁾ Ripetere le informazioni per ogni persona di contatto tante volte quanto necessario.

⁽²⁾ Cfr. raccomandazione della Commissione, del 6 maggio 2003, relativa alla definizione delle microimprese, piccole e medie imprese (GU L 124 del 20.5.2003, pag. 36). Queste informazioni sono richieste unicamente a fini statistici.

Microimprese: imprese che occupano meno di 10 persone e realizzano un fatturato annuo oppure un totale di bilancio annuo non superiori a 2 milioni di EUR.

Piccole imprese: imprese che occupano meno di 50 persone e realizzano un fatturato annuo o un totale di bilancio annuo non superiori a 10 milioni di EUR.

Medie imprese: imprese che non appartengono alla categoria delle microimprese né a quella delle piccole imprese, che occupano meno di 250 persone e il cui fatturato annuo non supera i 50 milioni di EUR e/o il cui totale di bilancio annuo non supera i 43 milioni di EUR.

⁽³⁾ Cfr. il punto III.1.5 del bando di gara.

⁽⁴⁾ Un' "impresa sociale" ha per scopo principale l'integrazione sociale e professionale delle persone disabili o svantaggiate.

<p>se pertinente, la classificazione ricevuta nell'elenco ufficiale ⁽⁵⁾:</p> <p>d) L'iscrizione o la certificazione comprende tutti i criteri di selezione richiesti?</p> <p>In caso di risposta negativa alla lettera d):</p> <p>Inserire inoltre tutte le informazioni mancanti nella parte IV, sezione A, B, C, o D secondo il caso</p> <p>SOLO se richiesto dal pertinente avviso o bando o dai documenti di gara:</p> <p>e) L'operatore economico potrà fornire un certificato per quanto riguarda il pagamento dei contributi previdenziali e delle imposte, o fornire informazioni che permettano all'amministrazione aggiudicatrice o all'ente aggiudicatore di ottenere direttamente tale documento accedendo a una banca dati nazionale che sia disponibile gratuitamente in un qualunque Stato membro?</p> <p>Se la documentazione pertinente è disponibile elettronicamente, indicare:</p>	<p>d) <input type="checkbox"/> Sì <input type="checkbox"/> No</p> <p>e) <input type="checkbox"/> Sì <input type="checkbox"/> No</p> <p>(indirizzo web, autorità o organismo di emanazione, riferimento preciso della documentazione)</p> <p>[.....][.....][.....][.....]</p>
<p>Se pertinente: l'operatore economico, in caso di contratti di lavori pubblici di importo superiore a 150.000 euro, è in possesso di attestazione rilasciata da Società Organismi di Attestazione (SOA), ai sensi dell'articolo 84 del Codice (settori ordinari)?</p> <p>ovvero,</p> <p>è in possesso di attestazione rilasciata nell'ambito dei Sistemi di qualificazione di cui all'articolo 134 del Codice, previsti per i settori speciali</p> <p>In caso affermativo:</p> <p>a) Indicare gli estremi dell'attestazione (denominazione dell'Organismo di attestazione ovvero Sistema di qualificazione, numero e data dell'attestazione)</p> <p>b) Se l'attestazione di qualificazione è disponibile elettronicamente, indicare:</p> <p>c) Indicare, se pertinente, le categorie di qualificazione alla quale si riferisce l'attestazione:</p> <p>d) L'attestazione di qualificazione comprende tutti i criteri di selezione richiesti?</p>	<p><input type="checkbox"/> Sì <input type="checkbox"/> No</p> <p><input type="checkbox"/> Sì <input type="checkbox"/> No</p> <p>a) [.....]</p> <p>b) (indirizzo web, autorità o organismo di emanazione, riferimento preciso della documentazione):</p> <p>[.....][.....][.....][.....]</p> <p>c) [.....]</p> <p>d) <input type="checkbox"/> Sì <input type="checkbox"/> No</p>
<p>Si evidenzia che gli operatori economici, iscritti in elenchi di cui all'articolo 90 del Codice o in possesso di attestazione di qualificazione SOA (per lavori di importo superiore a 150.000 euro) di cui all'articolo 84 o in possesso di attestazione rilasciata da Sistemi di qualificazione di cui all'articolo 134 del Codice, non compilano le Sezioni B e C della Parte IV.</p>	
<p>Forma della partecipazione:</p>	<p>Risposta:</p>
<p>L'operatore economico partecipa alla procedura di appalto insieme ad altri ⁽⁶⁾?</p>	<p><input type="checkbox"/> Sì <input type="checkbox"/> No</p>
<p>In caso affermativo, accertarsi che gli altri operatori interessati forniscano un DGUE distinto.</p>	
<p>In caso affermativo:</p> <p>a) Specificare il ruolo dell'operatore economico nel raggruppamento, ovvero consorzio, GEIE, rete di impresa di cui all' art. 45, comma 2, lett. d), e), f) e g) e all'art. 46, comma 1, lett. a), b), c), d) ed e) del Codice (capofila, responsabile di compiti specifici,ecc.):</p> <p>b) Indicare gli altri operatori economici che compartecipano alla procedura di appalto:</p> <p>c) Se pertinente, indicare il nome del raggruppamento partecipante:</p> <p>d) Se pertinente, indicare la denominazione degli operatori economici facenti parte di un consorzio di cui all'art. 45, comma 2, lett. b) e c), o di una società di professionisti di cui all'articolo 46, comma 1, lett. f) che eseguono le prestazioni oggetto del contratto.</p>	<p>a): [.....]</p> <p>b): [.....]</p> <p>c): [.....]</p> <p>d): [.....]</p>

⁽⁵⁾ I riferimenti e l'eventuale classificazione sono indicati nella certificazione.

⁽⁶⁾ Specificamente **nell'ambito di un raggruppamento, consorzio, joint-venture o altro**

Lotti	Risposta:
Se pertinente, indicare il lotto o i lotti per i quali l'operatore economico intende presentare un'offerta:	[]

B: INFORMAZIONI SUI RAPPRESENTANTI DELL'OPERATORE ECONOMICO

Se pertinente, indicare nome e indirizzo delle persone abilitate ad agire come rappresentanti, ivi compresi procuratori e institori, dell'operatore economico ai fini della procedura di appalto in oggetto; se intervengono più legali rappresentanti ripetere tante volte quanto necessario.

Eventuali rappresentanti:	Risposta:
Nome completo; se richiesto, indicare altresì data e luogo di nascita:	[...Martin Eugenio.....]; [.....]
Posizione/Titolo ad agire:	[.....Legale Rappresentante.....]
Indirizzo postale:	Via Mllaredo 2 A 33097 Spilimbergo
Telefono:	0427/51011
E-mail:	[Tecno3@tecno3.it tecno3@legamail.it]
Se necessario, fornire precisazioni sulla rappresentanza (forma, portata, scopo, firma congiunta):	[...sas.....]

C: INFORMAZIONI SULL'AFFIDAMENTO SULLE CAPACITÀ DI ALTRI SOGGETTI (Articolo 89 del Codice - Avvalimento)

Affidamento:	Risposta:
L'operatore economico fa affidamento sulle capacità di altri soggetti per soddisfare i criteri di selezione della parte IV e rispettare i criteri e le regole (eventuali) della parte V?	[] Si [x] No
In caso affermativo: Indicare la denominazione degli operatori economici di cui si intende avvalersi:	[.....]
Indicare i requisiti oggetto di avvalimento:	[.....]
In caso affermativo , indicare la denominazione degli operatori economici di cui si intende avvalersi, i requisiti oggetto di avvalimento e presentare per ciascuna impresa ausiliaria un DGUE distinto, debitamente compilato e firmato dai soggetti interessati, con le informazioni richieste dalle sezioni A e B della presente parte, dalla parte III, dalla parte IV ove pertinente e dalla parte VI. Si noti che dovrebbero essere indicati anche i tecnici o gli organismi tecnici che non facciano parte integrante dell'operatore economico, in particolare quelli responsabili del controllo della qualità e, per gli appalti pubblici di lavori, quelli di cui l'operatore economico disporrà per l'esecuzione dell'opera.	

D: INFORMAZIONI CONCERNENTI I SUBAPPALTATORI SULLE CUI CAPACITÀ L'OPERATORE ECONOMICO NON FA AFFIDAMENTO (ARTICOLO 105 DEL CODICE - SUBAPPALTO)

(Tale sezione è da compilare solo se le informazioni sono esplicitamente richieste dall'amministrazione aggiudicatrice o dall'ente aggiudicatore).

Subappaltatore:	Risposta:
L'operatore economico intende subappaltare parte del contratto a terzi?	[] Si [x] No
In caso affermativo: Elencare le prestazioni o lavorazioni che si intende subappaltare e la relativa quota (espressa in percentuale) sull'importo contrattuale:	[.....] [.....]
Nel caso ricorrano le condizioni di cui all'articolo 105, comma 6, del Codice, indicare la denominazione dei subappaltatori proposti:	[.....]

Se l'amministrazione aggiudicatrice o l'ente aggiudicatore richiede esplicitamente queste informazioni in aggiunta alle informazioni della presente sezione, ognuno dei subappaltatori o categorie di subappaltatori interessati dovrà compilare un proprio D.G.U.E. fornendo le informazioni richieste dalle sezioni A e B della presente parte, dalla parte III, dalla parte IV ove pertinente e dalla parte VI.

PARTE III: MOTIVI DI ESCLUSIONE (Articolo 80 del Codice)

A: MOTIVI LEGATI A CONDANNE PENALI

L'articolo 57, paragrafo 1, della direttiva 2014/24/UE stabilisce i seguenti motivi di esclusione (Articolo 80, comma 1, del Codice):	
1.	Partecipazione a un'organizzazione criminale ⁽⁷⁾
2.	Corruzione ⁽⁸⁾
3.	Frode ⁽⁹⁾ ;
4.	Reati terroristici o reati connessi alle attività terroristiche ⁽¹⁰⁾ ;
5.	Riciclaggio di proventi di attività criminose o finanziamento al terrorismo ⁽¹¹⁾ ;
6.	Lavoro minorile e altre forme di tratta di esseri umani ⁽¹²⁾
CODICE	
7.	Ogni altro delitto da cui derivi, quale pena accessoria, l'incapacità di contrattare con la pubblica amministrazione (lettera g) articolo 80, comma 1, del Codice);

Motivi legati a condanne penali ai sensi delle disposizioni nazionali di attuazione dei motivi stabiliti dall'articolo 57, paragrafo 1, della direttiva (articolo 80, comma 1, del Codice):	Risposta:
I soggetti di cui all'art. 80, comma 3, del Codice sono stati condannati con sentenza definitiva o decreto penale di condanna divenuto irrevocabile o sentenza di applicazione della pena richiesta ai sensi dell'articolo 444 del Codice di procedura penale per uno dei motivi indicati sopra con sentenza pronunciata non più di cinque anni fa o, indipendentemente dalla data della sentenza, in seguito alla quale sia ancora applicabile un periodo di esclusione stabilito direttamente nella sentenza ovvero desumibile ai sensi dell'art. 80 comma 10?	[] Si [x] No Se la documentazione pertinente è disponibile elettronicamente, indicare: (indirizzo web, autorità o organismo di emanazione, riferimento preciso della documentazione): [.....][.....][.....][.....] ⁽¹³⁾
In caso affermativo , indicare ⁽¹⁴⁾ : a) la data della condanna, del decreto penale di condanna o della sentenza di applicazione della pena su richiesta, la relativa durata e il reato commesso tra quelli riportati all'articolo 80, comma 1, lettera da a) a g) del Codice e i motivi di condanna, b) dati identificativi delle persone condannate []; c) se stabilita direttamente nella sentenza di condanna la durata della pena accessoria, indicare:	a) Data:[], durata [], lettera comma 1, articolo 80 [], motivi:[] b) [.....] c) durata del periodo d'esclusione [.....], lettera comma 1, articolo 80 [],

⁽⁷⁾ Quale definita all'articolo 2 della decisione quadro 2008/841/GAI del Consiglio, del 24 ottobre 2008, relativa alla lotta contro la criminalità organizzata (GU L 300 dell'11.11.2008, pag. 42).

⁽⁸⁾ Quale definita all'articolo 3 della convenzione relativa alla lotta contro la corruzione nella quale sono coinvolti funzionari delle Comunità europee o degli Stati membri dell'Unione europea (GU C 195 del 25.6.1997, pag. 1) e all'articolo 2, paragrafo 1, della decisione quadro 2003/568/GAI del Consiglio, del 22 luglio 2003, relativa alla lotta contro la corruzione nel settore privato (GU L 192 del 31.7.2003, pag. 54). Questo motivo di esclusione comprende la corruzione così come definita nel diritto nazionale dell'amministrazione aggiudicatrice (o ente aggiudicatore) o dell'operatore economico.

⁽⁹⁾ Ai sensi dell'articolo 1 della convenzione relativa alla tutela degli interessi finanziari delle Comunità europee (GU C 316 del 27.11.1995, pag. 48).

⁽¹⁰⁾ Quali definiti agli articoli 1 e 3 della decisione quadro del Consiglio, del 13 giugno 2002, sulla lotta contro il terrorismo (GU L 164 del 22.6.2002, pag. 3). Questo motivo di esclusione comprende anche l'istigazione, il concorso, il tentativo di commettere uno di tali reati, come indicato all'articolo 4 di detta decisione quadro.

⁽¹¹⁾ Quali definiti all'articolo 1 della direttiva 2005/60/CE del Parlamento europeo e del Consiglio, del 26 ottobre 2005, relativa alla prevenzione dell'uso del sistema finanziario a scopo di riciclaggio dei proventi di attività criminose e di finanziamento del terrorismo (GU L 309 del 25.11.2005, pag. 15).

⁽¹²⁾ Quali definiti all'articolo 2 della direttiva 2011/36/UE del Parlamento europeo e del Consiglio, del 5 aprile 2011, concernente la prevenzione e la repressione della tratta di esseri umani e la protezione delle vittime, e che sostituisce la decisione quadro del Consiglio 2002/629/GAI (GU L 101 del 15.4.2011, pag. 1).

⁽¹³⁾ Ripetere tante volte quanto necessario.

⁽¹⁴⁾ Ripetere tante volte quanto necessario.

In caso di sentenze di condanna, l'operatore economico ha adottato misure sufficienti a dimostrare la sua affidabilità nonostante l'esistenza di un pertinente motivo di esclusione ¹⁵ (autodisciplina o "Self-Cleaning" , cfr. articolo 80, comma 7)?	<input type="checkbox"/> Sì <input type="checkbox"/> No
In caso affermativo , indicare:	
1) la sentenza di condanna definitiva ha riconosciuto l'attenuante della collaborazione come definita dalle singole fattispecie di reato?	<input type="checkbox"/> Sì <input type="checkbox"/> No
2) Se la sentenza definitiva di condanna prevede una pena detentiva non superiore a 18 mesi?	<input type="checkbox"/> Sì <input type="checkbox"/> No
3) in caso di risposta affermativa per le ipotesi 1) e/o 2), i soggetti di cui all'art. 80, comma 3, del Codice:	
- hanno risarcito interamente il danno?	<input type="checkbox"/> Sì <input type="checkbox"/> No
- si sono impegnati formalmente a risarcire il danno?	<input type="checkbox"/> Sì <input type="checkbox"/> No
4) per le ipotesi 1) e 2) l'operatore economico ha adottato misure di carattere tecnico o organizzativo e relativi al personale idonei a prevenire ulteriori illeciti o reati ?	<input type="checkbox"/> Sì <input type="checkbox"/> No
	In caso affermativo elencare la documentazione pertinente [] e, se disponibile elettronicamente, indicare: (indirizzo web, autorità o organismo di emanazione, riferimento preciso della documentazione): [.....][.....][.....][.....]
5) se le sentenze di condanne sono state emesse nei confronti dei soggetti cessati di cui all'art. 80 comma 3, indicare le misure che dimostrano la completa ed effettiva dissociazione dalla condotta penalmente sanzionata:	[.....]

B: MOTIVI LEGATI AL PAGAMENTO DI IMPOSTE O CONTRIBUTI PREVIDENZIALI

Pagamento di imposte, tasse o contributi previdenziali (Articolo 80, comma 4, del Codice):	Risposta:	
L'operatore economico ha soddisfatto tutti gli obblighi relativi al pagamento di imposte, tasse o contributi previdenziali , sia nel paese dove è stabilito sia nello Stato membro dell'amministrazione aggiudicatrice o dell'ente aggiudicatore, se diverso dal paese di stabilimento?	<input checked="" type="checkbox"/> Sì <input type="checkbox"/> No	
In caso negativo , indicare:	Imposte/tasse	Contributi previdenziali
a) Paese o Stato membro interessato	a) [.....]	a) [.....]
b) Di quale importo si tratta	b) [.....]	b) [.....]
c) Come è stata stabilita tale inottemperanza:		
1) Mediante una decisione giudiziaria o amministrativa:	c1) <input type="checkbox"/> Sì <input type="checkbox"/> No	c1) <input type="checkbox"/> Sì <input type="checkbox"/> No
- Tale decisione è definitiva e vincolante?	- <input type="checkbox"/> Sì <input type="checkbox"/> No	- <input type="checkbox"/> Sì <input type="checkbox"/> No
- Indicare la data della sentenza di condanna o della decisione.	- [.....]	- [.....]
- Nel caso di una sentenza di condanna, se stabilita direttamente nella sentenza di condanna , la durata del periodo d'esclusione:	- [.....]	- [.....]
2) In altro modo ? Specificare:	c2) [.....]	c2) [.....]
d) L'operatore economico ha ottemperato od ottempererà ai suoi	d) <input type="checkbox"/> Sì <input type="checkbox"/> No	d) <input type="checkbox"/> Sì <input type="checkbox"/> No

¹⁵ In conformità alle disposizioni nazionali di attuazione dell'articolo 57, paragrafo 6, della direttiva 2014/24/UE.

obblighi, pagando o impegnandosi in modo vincolante a pagare le imposte, le tasse o i contributi previdenziali dovuti, compresi eventuali interessi o multe, avendo effettuato il pagamento o formalizzato l'impegno prima della scadenza del termine per la presentazione della domanda (articolo 80 comma 4, ultimo periodo, del Codice)?	In caso affermativo , fornire informazioni dettagliate: [.....]	In caso affermativo , fornire informazioni dettagliate: [.....]
Se la documentazione pertinente relativa al pagamento di imposte o contributi previdenziali è disponibile elettronicamente, indicare:	(indirizzo web, autorità o organismo di emanazione, riferimento preciso della documentazione) ⁽¹⁶⁾ : [.....][.....][.....]	

C: MOTIVI LEGATI A INSOLVENZA, CONFLITTO DI INTERESSI O ILLECITI PROFESSIONALI ⁽¹⁷⁾

Si noti che ai fini del presente appalto alcuni dei motivi di esclusione elencati di seguito potrebbero essere stati oggetto di una definizione più precisa nel diritto nazionale, nell'avviso o bando pertinente o nei documenti di gara. Il diritto nazionale può ad esempio prevedere che nel concetto di "grave illecito professionale" rientrino forme diverse di condotta.

Informazioni su eventuali situazioni di insolvenza, conflitto di interessi o illeciti professionali	Risposta:
<p>L'operatore economico ha violato, per quanto di sua conoscenza, obblighi applicabili in materia di salute e sicurezza sul lavoro, di diritto ambientale, sociale e del lavoro, ⁽¹⁸⁾ di cui all'articolo 80, comma 5, lett. a), del Codice ?</p> <p>In caso affermativo, l'operatore economico ha adottato misure sufficienti a dimostrare la sua affidabilità nonostante l'esistenza di un pertinente motivo di esclusione (autodisciplina o "Self-Cleaning, cfr. articolo 80, comma 7)?</p> <p>In caso affermativo, indicare:</p> <p>1) L'operatore economico</p> <ul style="list-style-type: none"> - ha risarcito interamente il danno? - si è impegnato formalmente a risarcire il danno? <p>2) l'operatore economico ha adottato misure di carattere tecnico o organizzativo e relativi al personale idonei a prevenire ulteriori illeciti o reati ?</p>	<p><input type="checkbox"/> Sì <input checked="" type="checkbox"/> No</p> <p><input type="checkbox"/> Sì <input type="checkbox"/> No</p> <p><input type="checkbox"/> Sì <input type="checkbox"/> No</p> <p><input type="checkbox"/> Sì <input type="checkbox"/> No</p> <p><input type="checkbox"/> Sì <input type="checkbox"/> No</p> <p>In caso affermativo elencare la documentazione pertinente <input type="checkbox"/> e, se disponibile elettronicamente, indicare: (indirizzo web, autorità o organismo di emanazione, riferimento preciso della documentazione): [.....][.....][.....][.....]</p>
<p>L'operatore economico si trova in una delle seguenti situazioni oppure è sottoposto a un procedimento per l'accertamento di una delle seguenti situazioni di cui all'articolo 80, comma 5, lett. b), del Codice:</p> <p>a) fallimento</p> <p>In caso affermativo:</p> <ul style="list-style-type: none"> - il curatore del fallimento è stato autorizzato all'esercizio provvisorio ed è stato autorizzato dal giudice delegato a partecipare a procedure di affidamento di contratti pubblici (articolo 110, comma 3, lette. a) del Codice) ? 	<p><input type="checkbox"/> Sì <input checked="" type="checkbox"/> No</p> <p><input type="checkbox"/> Sì <input type="checkbox"/> No</p> <p>In caso affermativo indicare gli estremi dei provvedimenti [.....] [.....]</p>

⁽¹⁶⁾ Ripetere tante volte quanto necessario.

⁽¹⁷⁾ Cfr. articolo 57, paragrafo 4, della direttiva 2014/24/UE.

⁽¹⁸⁾ Così come stabiliti ai fini del presente appalto dalla normativa nazionale, dall'avviso o bando pertinente o dai documenti di gara ovvero dall'articolo 18, paragrafo 2, della direttiva 2014/24/UE.

<p>- la partecipazione alla procedura di affidamento è stata subordinata ai sensi dell'art. 110, comma 5, all'avvalimento di altro operatore economico?</p> <p>b) liquidazione coatta</p> <p>c) concordato preventivo</p> <p>d) è ammesso a concordato con continuità aziendale</p> <p>In caso di risposta affermativa alla lettera d):</p> <p>- è stato autorizzato dal giudice delegato ai sensi dell' articolo 110, comma 3, lett. a) del Codice?</p> <p>- la partecipazione alla procedura di affidamento è stata subordinata ai sensi dell'art. 110, comma 5, all'avvalimento di altro operatore economico?</p>	<p><input type="checkbox"/> Sì <input type="checkbox"/> No In caso affermativo indicare l'Impresa ausiliaria [.....]</p> <p><input type="checkbox"/> Sì <input type="checkbox"/> No</p> <p><input type="checkbox"/> Sì <input type="checkbox"/> No</p> <p><input type="checkbox"/> Sì <input type="checkbox"/> No</p> <p><input type="checkbox"/> Sì <input type="checkbox"/> No</p> <p><input type="checkbox"/> Sì <input type="checkbox"/> No In caso affermativo indicare l'Impresa ausiliaria [.....]</p>
<p>L'operatore economico si è reso colpevole di gravi illeciti professionali⁽¹⁹⁾ di cui all'art. 80 comma 5 lett. c) del Codice?</p> <p>In caso affermativo, fornire informazioni dettagliate, specificando la tipologia di illecito:</p>	<p><input type="checkbox"/> Sì <input checked="" type="checkbox"/> No</p> <p>[.....]</p>
<p>In caso affermativo, l'operatore economico ha adottato misure di autodisciplina?</p> <p>In caso affermativo, indicare:</p> <p>1) L'operatore economico:</p> <p>- ha risarcito interamente il danno?</p> <p>- si è impegnato formalmente a risarcire il danno?</p> <p>2) l'operatore economico ha adottato misure di carattere tecnico o organizzativo e relativi al personale idonei a prevenire ulteriori illeciti o reati ?</p>	<p><input type="checkbox"/> Sì <input type="checkbox"/> No</p> <p><input type="checkbox"/> Sì <input type="checkbox"/> No</p> <p><input type="checkbox"/> Sì <input type="checkbox"/> No</p> <p><input type="checkbox"/> Sì <input type="checkbox"/> No</p> <p>In caso affermativo elencare la documentazione pertinente [] e, se disponibile elettronicamente, indicare: (indirizzo web, autorità o organismo di emanazione, riferimento preciso della documentazione):</p> <p>[.....][.....][.....][.....]</p>
<p>L'operatore economico è a conoscenza di qualsiasi conflitto di interessi⁽²⁰⁾ legato alla sua partecipazione alla procedura di appalto (articolo 80, comma 5, lett. d) del Codice)?</p> <p>In caso affermativo, fornire informazioni dettagliate sulle modalità con cui è stato risolto il conflitto di interessi:</p>	<p><input type="checkbox"/> Sì <input checked="" type="checkbox"/> No</p> <p>[.....]</p>
<p>L'operatore economico o un'impresa a lui collegata ha fornito consulenza all'amministrazione aggiudicatrice o all'ente aggiudicatore o ha altrimenti partecipato alla preparazione della procedura d'aggiudicazione (articolo 80, comma 5, lett. e) del Codice?</p> <p>In caso affermativo, fornire informazioni dettagliate sulle misure adottate per prevenire le possibili distorsioni della concorrenza:</p>	<p><input type="checkbox"/> Sì <input checked="" type="checkbox"/> No</p> <p>[.....]</p>
<p>L'operatore economico può confermare di:</p> <p>a) non essersi reso gravemente colpevole di false dichiarazioni nel fornire le informazioni richieste per verificare l'assenza di motivi di esclusione o il rispetto dei criteri di selezione,</p> <p>b) non avere occultato tali informazioni?</p>	<p><input checked="" type="checkbox"/> Sì <input type="checkbox"/> No</p> <p><input checked="" type="checkbox"/> Sì <input type="checkbox"/> No</p>

⁽¹⁹⁾ Cfr., ove applicabile, il diritto nazionale, l'avviso o bando pertinente o i documenti di gara.

⁽²⁰⁾ Come indicato nel diritto nazionale, nell'avviso o bando pertinente o nei documenti di gara.

D: ALTRI MOTIVI DI ESCLUSIONE EVENTUALMENTE PREVISTI DALLA LEGISLAZIONE NAZIONALE DELLO STATO MEMBRO DELL'AMMINISTRAZIONE AGGIUDICATRICE O DELL'ENTE AGGIUDICATORE

Motivi di esclusione previsti esclusivamente dalla legislazione nazionale (articolo 80, comma 2 e comma 5, lett. f), g), h), i), l), m) del Codice e art. 53 comma 16-ter del D. Lgs. 165/2001	Risposta:
<p>Sussistono a carico dell'operatore economico cause di decadenza, di sospensione o di divieto previste dall'articolo 67 del decreto legislativo 6 settembre 2011, n. 159 o di un tentativo di infiltrazione mafiosa di cui all'articolo 84, comma 4, del medesimo decreto, fermo restando quanto previsto dagli articoli 88, comma 4-bis, e 92, commi 2 e 3, del decreto legislativo 6 settembre 2011, n. 159, con riferimento rispettivamente alle comunicazioni antimafia e alle informazioni antimafia (Articolo 80, comma 2, del Codice)?</p>	<p><input type="checkbox"/> Sì <input checked="" type="checkbox"/> No</p> <p>Se la documentazione pertinente è disponibile elettronicamente, indicare: (indirizzo web, autorità o organismo di emanazione, riferimento preciso della documentazione):</p> <p>[.....][.....][.....][.....] (21)</p>
<p>L'operatore economico si trova in una delle seguenti situazioni ?</p> <p>1. è stato soggetto alla sanzione interdittiva di cui all'articolo 9, comma 2, lettera c) del decreto legislativo 8 giugno 2001, n. 231 o ad altra sanzione che comporta il divieto di contrarre con la pubblica amministrazione, compresi i provvedimenti interdittivi di cui all'articolo 14 del decreto legislativo 9 aprile 2008, n. 81 (Articolo 80, comma 5, lettera f);</p> <p>2. è iscritto nel casellario informatico tenuto dall'Osservatorio dell'ANAC per aver presentato false dichiarazioni o falsa documentazione ai fini del rilascio dell'attestazione di qualificazione, per il periodo durante il quale perdura l'iscrizione (Articolo 80, comma 5, lettera g);</p> <p>3. ha violato il divieto di intestazione fiduciaria di cui all'articolo 17 della legge 19 marzo 1990, n. 55 (Articolo 80, comma 5, lettera h)?</p> <p>In caso affermativo :</p> <p>- indicare la data dell'accertamento definitivo e l'autorità o organismo di emanazione:</p> <p>- la violazione è stata rimossa ?</p> <p>4. è in regola con le norme che disciplinano il diritto al lavoro dei disabili di cui alla legge 12 marzo 1999, n. 68 (Articolo 80, comma 5, lettera i);</p> <p>5. è stato vittima dei reati previsti e puniti dagli articoli 317 e 629 del codice penale aggravati ai sensi dell'articolo 7 del decreto-legge 13 maggio 1991, n. 152, convertito, con modificazioni, dalla legge 12 luglio 1991, n. 203?</p>	<p><input type="checkbox"/> Sì <input checked="" type="checkbox"/> No</p> <p>Se la documentazione pertinente è disponibile elettronicamente, indicare: indirizzo web, autorità o organismo di emanazione, riferimento preciso della documentazione):</p> <p>[.....][.....][.....]</p> <p><input type="checkbox"/> Sì <input checked="" type="checkbox"/> No</p> <p>Se la documentazione pertinente è disponibile elettronicamente, indicare: indirizzo web, autorità o organismo di emanazione, riferimento preciso della documentazione):</p> <p>[.....][.....][.....]</p> <p><input type="checkbox"/> Sì <input checked="" type="checkbox"/> No</p> <p>[.....][.....][.....]</p> <p><input type="checkbox"/> Sì <input type="checkbox"/> No</p> <p>Se la documentazione pertinente è disponibile elettronicamente, indicare: indirizzo web, autorità o organismo di emanazione, riferimento preciso della documentazione):</p> <p>[.....][.....][.....]</p> <p>Nel caso in cui l'operatore non è tenuto alla disciplina legge 68/1999 indicare le motivazioni:</p> <p>(numero dipendenti e/o altro) [.....][.....][.....]</p> <p><input type="checkbox"/> Sì <input checked="" type="checkbox"/> No</p>

(21) Ripetere tante volte quanto necessario.

<p>In caso affermativo:</p> <p>- ha denunciato i fatti all'autorità giudiziaria?</p> <p>- ricorrono i casi previsti all'articolo 4, primo comma, della Legge 24 novembre 1981, n. 689 (articolo 80, comma 5, lettera l) ?</p> <p>6. si trova rispetto ad un altro partecipante alla medesima procedura di affidamento, in una situazione di controllo di cui all'articolo 2359 del codice civile o in una qualsiasi relazione, anche di fatto, se la situazione di controllo o la relazione comporti che le offerte sono imputabili ad un unico centro decisionale (articolo 80, comma 5, lettera m)?</p>	<p><input type="checkbox"/> Si <input type="checkbox"/> No</p> <p><input type="checkbox"/> Si <input type="checkbox"/> No</p> <p>Se la documentazione pertinente è disponibile elettronicamente, indicare: indirizzo web, autorità o organismo di emanazione, riferimento preciso della documentazione):</p> <p>[.....][.....][.....]</p> <p><input type="checkbox"/> Si <input checked="" type="checkbox"/> No</p>
<p>7. L'operatore economico si trova nella condizione prevista dall'art. 53 comma 16-ter del D.Lgs. 165/2001 (pantouflage o revolving door) in quanto ha concluso contratti di lavoro subordinato o autonomo e, comunque, ha attribuito incarichi ad ex dipendenti della stazione appaltante che hanno cessato il loro rapporto di lavoro da meno di tre anni e che negli ultimi tre anni di servizio hanno esercitato poteri autoritativi o negoziali per conto della stessa stazione appaltante nei confronti del medesimo operatore economico ?</p>	<p><input type="checkbox"/> Si <input checked="" type="checkbox"/> No</p>

Parte IV: Criteri di selezione

In merito ai criteri di selezione (sezione α o sezioni da A a D della presente parte) l'operatore economico dichiara che:

α : INDICAZIONE GLOBALE PER TUTTI I CRITERI DI SELEZIONE

L'operatore economico deve compilare questo campo solo se l'amministrazione aggiudicatrice o l'ente aggiudicatore ha indicato nell'avviso o bando pertinente o nei documenti di gara ivi citati che l'operatore economico può limitarsi a compilare la sezione α della parte IV senza compilare nessun'altra sezione della parte IV:

Rispetto di tutti i criteri di selezione richiesti	Risposta
Soddisfa i criteri di selezione richiesti:	<input type="checkbox"/> Sì <input type="checkbox"/> No

A: IDONEITÀ (Articolo 83, comma 1, lettera a), del Codice)

Tale Sezione è da compilare solo se le informazioni sono state richieste espressamente dall'amministrazione aggiudicatrice o dall'ente aggiudicatore nell'avviso o bando pertinente o nei documenti di gara.

Idoneità	Risposta
<p>1) Iscrizione in un registro professionale o commerciale tenuto nello Stato membro di stabilimento ⁽²²⁾</p> <p>Se la documentazione pertinente è disponibile elettronicamente, indicare:</p>	<p>[.....]</p> <p>(indirizzo web, autorità o organismo di emanazione, riferimento preciso della documentazione):</p> <p>[.....][.....][.....]</p>
<p>2) Per gli appalti di servizi:</p> <p>È richiesta una particolare autorizzazione o appartenenza a una particolare organizzazione (elenchi, albi, ecc.) per poter prestare il servizio di cui trattasi nel paese di stabilimento dell'operatore economico?</p> <p>Se la documentazione pertinente è disponibile elettronicamente, indicare:</p>	<p><input type="checkbox"/> Sì <input type="checkbox"/> No</p> <p>In caso affermativo, specificare quale documentazione e se l'operatore economico ne dispone: [...] <input type="checkbox"/> Sì <input type="checkbox"/> No</p> <p>(indirizzo web, autorità o organismo di emanazione, riferimento preciso della documentazione):</p> <p>[.....][.....][.....]</p>

⁽²²⁾ Conformemente all'elenco dell'allegato XI della direttiva 2014/24/UE; gli operatori economici di taluni Stati membri potrebbero dover soddisfare altri requisiti previsti nello stesso allegato.

B: CAPACITÀ ECONOMICA E FINANZIARIA (Articolo 83, comma 1, lettera b), del Codice)

Tale Sezione è da compilare solo se le informazioni sono state richieste espressamente dall'amministrazione aggiudicatrice o dall'ente aggiudicatore nell'avviso o bando pertinente o nei documenti di gara.

Capacità economica e finanziaria	Risposta:
<p>1a) Il fatturato annuo ("generale") dell'operatore economico per il numero di esercizi richiesto nell'avviso o bando pertinente o nei documenti di gara è il seguente:</p> <p>e/o,</p> <p>1b) Il fatturato annuo medio dell'operatore economico per il numero di esercizi richiesto nell'avviso o bando pertinente o nei documenti di gara è il seguente ⁽²³⁾:</p> <p>Se la documentazione pertinente è disponibile elettronicamente, indicare:</p>	<p>esercizio: [.....] fatturato: [.....] [...] valuta esercizio: [.....] fatturato: [.....] [...] valuta esercizio: [.....] fatturato: [.....] [...] valuta</p> <p>(numero di esercizi, fatturato medio): [.....], [.....] [...] valuta</p> <p>(indirizzo web, autorità o organismo di emanazione, riferimento preciso della documentazione): [.....][.....][.....]</p>
<p>2a) Il fatturato annuo ("specifico") dell'operatore economico nel settore di attività oggetto dell'appalto e specificato nell'avviso o bando pertinente o nei documenti di gara per il numero di esercizi richiesto è il seguente:</p> <p>e/o,</p> <p>2b) Il fatturato annuo medio dell'operatore economico nel settore e per il numero di esercizi specificato nell'avviso o bando pertinente o nei documenti di gara è il seguente ⁽²⁴⁾:</p> <p>Se la documentazione pertinente è disponibile elettronicamente, indicare:</p>	<p>esercizio: [.....] fatturato: [.....] [...]valuta esercizio: [.....] fatturato: [.....] [...]valuta esercizio: [.....] fatturato: [.....] [...]valuta</p> <p>(numero di esercizi, fatturato medio): [.....], [.....] [...] valuta</p> <p>(indirizzo web, autorità o organismo di emanazione, riferimento preciso della documentazione): [.....][.....][.....]</p>
<p>3) Se le informazioni relative al fatturato (generale o specifico) non sono disponibili per tutto il periodo richiesto, indicare la data di costituzione o di avvio delle attività dell'operatore economico:</p>	<p>[.....]</p>
<p>4) Per quanto riguarda gli indici finanziari ⁽²⁵⁾ specificati nell'avviso o bando pertinente o nei documenti di gara ai sensi dell'art. 83 comma 4, lett. b), del Codice, l'operatore economico dichiara che i valori attuali degli indici richiesti sono i seguenti:</p> <p>Se la documentazione pertinente è disponibile elettronicamente, indicare:</p>	<p>(indicazione dell'indice richiesto, come rapporto tra x e y ⁽²⁶⁾, e valore) [.....], [.....] ⁽²⁷⁾</p> <p>(indirizzo web, autorità o organismo di emanazione, riferimento preciso della documentazione): [.....][.....][.....]</p>
<p>5) L'importo assicurato dalla copertura contro i rischi professionali è il seguente (articolo 83, comma 4, lettera c) del Codice):</p> <p>Se tali informazioni sono disponibili elettronicamente, indicare:</p>	<p>[.....] [...] valuta</p> <p>(indirizzo web, autorità o organismo di emanazione, riferimento preciso della documentazione): [.....][.....][.....]</p>
<p>6) Per quanto riguarda gli eventuali altri requisiti economici o finanziari specificati nell'avviso o bando pertinente o nei documenti di gara, l'operatore economico dichiara che:</p>	<p>[.....]</p>

⁽²³⁾ Solo se consentito dall'avviso o bando pertinente o dai documenti di gara.

⁽²⁴⁾ Solo se consentito dall'avviso o bando pertinente o dai documenti di gara.

⁽²⁵⁾ Ad esempio, rapporto tra attività e passività.

⁽²⁶⁾ Ad esempio, rapporto tra attività e passività.

⁽²⁷⁾ Ripetere tante volte quanto necessario.

Se la documentazione pertinente eventualmente specificata nell'avviso o bando pertinente o nei documenti di gara è disponibile elettronicamente, indicare:	(indirizzo web, autorità o organismo di emanazione, riferimento preciso della documentazione): [.....][.....][.....]
---	---

C: CAPACITÀ TECNICHE E PROFESSIONALI (Articolo 83, comma 1, lettera c), del Codice)

Tale Sezione è da compilare solo se le informazioni sono state richieste espressamente dall'amministrazione aggiudicatrice o dall'ente aggiudicatore nell'avviso o bando pertinente o nei documenti di gara.

Capacità tecniche e professionali	Risposta:								
<p>1a) Unicamente per gli appalti pubblici di lavori, durante il periodo di riferimento⁽²⁸⁾ l'operatore economico ha eseguito i seguenti lavori del tipo specificato:</p> <p>Se la documentazione pertinente sull'esecuzione e sul risultato soddisfacenti dei lavori più importanti è disponibile per via elettronica, indicare:</p>	<p>Numero di anni (periodo specificato nell'avviso o bando pertinente o nei documenti di gara): [...] Lavori: [.....]</p> <p>(indirizzo web, autorità o organismo di emanazione, riferimento preciso della documentazione): [.....][.....][.....]</p>								
<p>1b) Unicamente per gli appalti pubblici di forniture e di servizi:</p> <p>Durante il periodo di riferimento l'operatore economico ha consegnato le seguenti forniture principali del tipo specificato o prestato i seguenti servizi principali del tipo specificato: Indicare nell'elenco gli importi, le date e i destinatari, pubblici o privati⁽²⁹⁾:</p>	<p>Numero di anni (periodo specificato nell'avviso o bando pertinente o nei documenti di gara): [.....]</p> <table border="1"> <thead> <tr> <th>Descrizione</th> <th>importi</th> <th>date</th> <th>destinatari</th> </tr> </thead> <tbody> <tr> <td> </td> <td> </td> <td> </td> <td> </td> </tr> </tbody> </table>	Descrizione	importi	date	destinatari				
Descrizione	importi	date	destinatari						
<p>2) Può disporre dei seguenti tecnici o organismi tecnici ⁽³⁰⁾, citando in particolare quelli responsabili del controllo della qualità:</p> <p>Nel caso di appalti pubblici di lavori l'operatore economico potrà disporre dei seguenti tecnici o organismi tecnici per l'esecuzione dei lavori:</p>	<p>[.....]</p> <p>[.....]</p>								
<p>3) Utilizza le seguenti attrezzature tecniche e adotta le seguenti misure per garantire la qualità e dispone degli strumenti di studio e ricerca indicati di seguito:</p>	<p>[.....]</p>								
<p>4) Potrà applicare i seguenti sistemi di gestione e di tracciabilità della catena di approvvigionamento durante l'esecuzione dell'appalto:</p>	<p>[.....]</p>								
<p>5) Per la fornitura di prodotti o la prestazione di servizi complessi o, eccezionalmente, di prodotti o servizi richiesti per una finalità particolare:</p> <p>L'operatore economico consentirà l'esecuzione di verifiche⁽³¹⁾ delle sue capacità di produzione o strutture tecniche e, se necessario, degli strumenti di studio e di ricerca di cui egli dispone, nonché delle misure adottate per garantire la qualità?</p>	<p>[] Si [] No</p>								
<p>6) Indicare i titoli di studio e professionali di cui sono in possesso:</p>									

(28) Le amministrazioni aggiudicatrici possono **richiedere** fino a cinque anni e **ammettere** un'esperienza che risale a **più** di cinque anni prima.

(29) In altri termini, occorre indicare **tutti** i destinatari e l'elenco deve comprendere i clienti pubblici e privati delle forniture o dei servizi in oggetto.

(30) Per i tecnici o gli organismi tecnici che non fanno parte integrante dell'operatore economico, ma sulle cui capacità l'operatore economico fa affidamento come previsto alla parte II, sezione C, devono essere compilati DGUE distinti.

(31) La verifica è eseguita dall'amministrazione aggiudicatrice o, se essa acconsente, per suo conto da un organismo ufficiale competente del paese in cui è stabilito il fornitore o il prestatore dei servizi.

a)	lo stesso prestatore di servizi o imprenditore, e/o (in funzione dei requisiti richiesti nell'avviso o bando pertinente o nei documenti di gara)	a) [.....]
b)	i componenti della struttura tecnica-operativa/ gruppi di lavoro:	b) [.....]
7)	L'operatore economico potrà applicare durante l'esecuzione dell'appalto le seguenti misure di gestione ambientale :	[.....]
8)	L' organico medio annuo dell'operatore economico e il numero dei dirigenti negli ultimi tre anni sono i seguenti:	Anno, organico medio annuo: [.....],[.....], [.....],[.....], [.....],[.....], Anno, numero di dirigenti [.....],[.....], [.....],[.....], [.....],[.....]
9)	Per l'esecuzione dell'appalto l'operatore economico disporrà dell' attrezzatura, del materiale e dell'equipaggiamento tecnico seguenti:	[.....]
10)	L'operatore economico intende eventualmente subappaltare ⁽³²⁾ la seguente quota (espressa in percentuale) dell'appalto:	[.....]
11)	Per gli appalti pubblici di forniture : L'operatore economico fornirà i campioni, le descrizioni o le fotografie dei prodotti da fornire, non necessariamente accompagnati dalle certificazioni di autenticità, come richiesti; se applicabile, l'operatore economico dichiara inoltre che provvederà a fornire le richieste certificazioni di autenticità. Se la documentazione pertinente è disponibile elettronicamente, indicare:	<input type="checkbox"/> Sì <input type="checkbox"/> No <input type="checkbox"/> Sì <input type="checkbox"/> No (indirizzo web, autorità o organismo di emanazione, riferimento preciso della documentazione): [.....][.....][.....]
12)	Per gli appalti pubblici di forniture : L'operatore economico può fornire i richiesti certificati rilasciati da istituti o servizi ufficiali incaricati del controllo della qualità , di riconosciuta competenza, i quali attestino la conformità di prodotti ben individuati mediante riferimenti alle specifiche tecniche o norme indicate nell'avviso o bando pertinente o nei documenti di gara? In caso negativo , spiegare perché e precisare di quali altri mezzi di prova si dispone: Se la documentazione pertinente è disponibile elettronicamente, indicare:	<input type="checkbox"/> Sì <input type="checkbox"/> No [.....] (indirizzo web, autorità o organismo di emanazione, riferimento preciso della documentazione): [.....][.....][.....]
13)	Per quanto riguarda gli eventuali altri requisiti tecnici e professionali specificati nell'avviso o bando pertinente o nei documenti di gara, l'operatore economico dichiara che:	[.....]

⁽³²⁾ Si noti che se l'operatore economico **ha** deciso di subappaltare una quota dell'appalto **e** fa affidamento sulle capacità del subappaltatore per eseguire tale quota, è necessario compilare un DGUE distinto per ogni subappaltatore, vedasi parte II, sezione C.

Se la documentazione pertinente eventualmente specificata nell'avviso o bando pertinente o nei documenti di gara è disponibile elettronicamente, indicare:	(indirizzo web, autorità o organismo di emanazione, riferimento preciso della documentazione): [.....][.....][.....]
---	---

D: SISTEMI DI GARANZIA DELLA QUALITÀ E NORME DI GESTIONE AMBIENTALE (ARTICOLO 87 DEL CODICE)

L'operatore economico deve fornire informazioni solo se i programmi di garanzia della qualità e/o le norme di gestione ambientale sono stati richiesti dall'amministrazione aggiudicatrice o dall'ente aggiudicatore nell'avviso o bando pertinente o nei documenti di gara ivi citati.

Sistemi di garanzia della qualità e norme di gestione ambientale	Risposta:
<p>L'operatore economico potrà presentare certificati rilasciati da organismi indipendenti per attestare che egli soddisfa determinate norme di garanzia della qualità, compresa l'accessibilità per le persone con disabilità?</p> <p>In caso negativo, spiegare perché e precisare di quali altri mezzi di prova relativi al programma di garanzia della qualità si dispone:</p> <p>Se la documentazione pertinente è disponibile elettronicamente, indicare:</p>	<p><input type="checkbox"/> Sì <input type="checkbox"/> No</p> <p>[.....] [.....]</p> <p>(indirizzo web, autorità o organismo di emanazione, riferimento preciso della documentazione): [.....][.....][.....]</p>
<p>L'operatore economico potrà presentare certificati rilasciati da organismi indipendenti per attestare che egli rispetta determinati sistemi o norme di gestione ambientale?</p> <p>In caso negativo, spiegare perché e precisare di quali altri mezzi di prova relativi ai sistemi o norme di gestione ambientale si dispone:</p> <p>Se la documentazione pertinente è disponibile elettronicamente, indicare:</p>	<p><input type="checkbox"/> Sì <input type="checkbox"/> No</p> <p>[.....] [.....]</p> <p>(indirizzo web, autorità o organismo di emanazione, riferimento preciso della documentazione): [.....][.....][.....]</p>



ISTITUTO COMPRENSIVO DI FAEDIS

Scuole dell'Infanzia, Primaria e Secondaria di I° Grado dei Comuni di Faedis, Attimis e Povoletto

Piazza Mons. Pelizzo, 11 - 33040 Faedis (UD) - Tel. 0432 728014

e-mail udic827004@istruzione.it udic827004@pec.istruzione.it

sito web: www.icfaedis.edu.it

Codice fiscale 94071120300 - Codice univoco Istituto UFIHE



OGGETTO: DICHIARAZIONE DI IMPEGNO A RILASCIARE GARANZIA DEFINITIVA

Fondi Strutturali Europei – Programma Operativo Nazionale “Per la scuola, competenze e ambienti per l’apprendimento” 2014-2020. Avviso pubblico prot. n. 28966 del 6 settembre 2021 per la trasformazione digitale nella didattica e nell’organizzazione delle Istituzioni Scolastiche. Asse II - Infrastrutture per l’istruzione – Fondo Europeo di Sviluppo Regionale (FESR) – REACT EU. Asse V – Priorità d’investimento: 13i– (FESR) “Promuovere il superamento degli effetti della crisi nel contesto della pandemia di COVID-19 e delle sue conseguenze sociali e preparare una impresa verde, digitale e resiliente dell’economia” – Obiettivo specifico 13.1: Facilitare una ripresa verde, digitale e resiliente dell’economia – Azione 13.1.2 “Digital Board: trasformazione digitale nella didattica e nell’organizzazione” -

Codice Progetto: **13.1.2A-FESRPON-FR-2021-10**

Titolo Progetto: **“Dotazione di attrezzature per la trasformazione digitale nella didattica e nell’organizzazione scolastica”.**

CUP: **H89J21008230006;**

CIG: **.9149856C06**

Il sottoscritto MARTIN EUGENIO, nato a SPILIMBERGO il 02/04/1957, residente a SPILIMBERGO Provincia PN Stato ITALIA Via/Piazza S. G. EREMITA 27, legale rappresentante dell’impresa TECNO 3 SAS, con sede legale nel comune di SPILIMBERGO, Provincia PN

SI IMPEGNA

ai sensi dell’art. 103, del d.lgs. n. 50/2016, a rilasciare la cauzione definitiva con una delle modalità previste dall’art. 97 comma 2 del D.Lgs. n. 50/2016, per l’esecuzione del contratto, qualora risultasse affidatario/a.

DICHIARA

ai sensi e per gli effetti del D.P.R. n. 445/2000 che essere rappresentante legale / procuratore speciale della ditta/società concorrente.

Allega fotocopia di un documento d’identità in corso di validità.

Luogo, Spilimbergo, lì il 25/03/2022



In fede: Martin Eugenio
Timbro della ditta/società e firma di
un legale rappresentante